

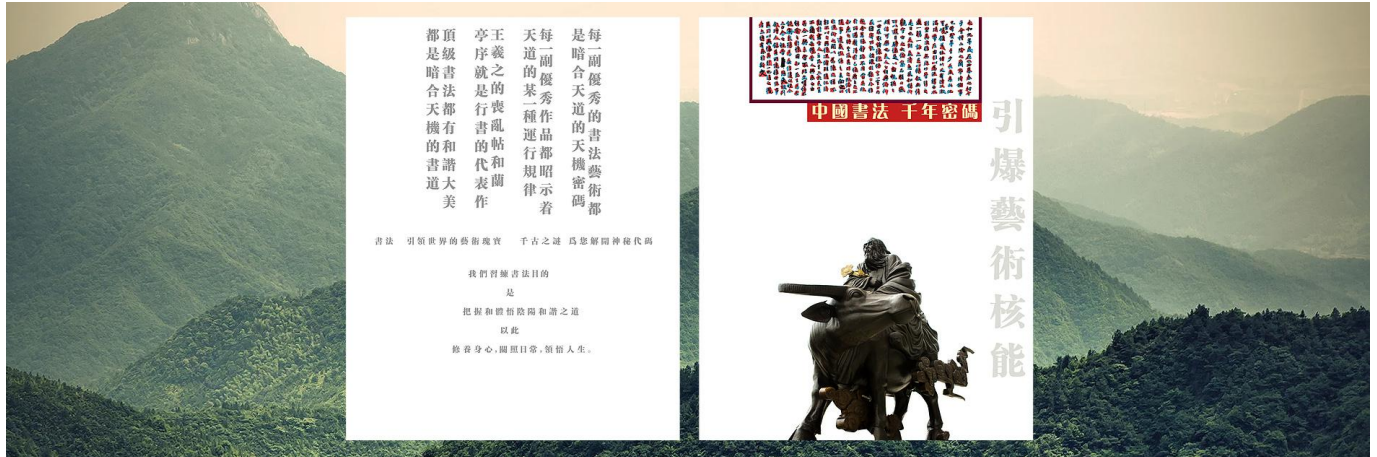

宇宙即和谐之道

《和谐幸福学》



每一副優秀的書法藝術都是暗合天道的天機密碼
每一副優秀作品都昭示着天道的某一種運行規律
王羲之的喪亂帖和蘭亭序就是行書的代表作
頂級書法都有和諧大美
都是暗合天機和諧大道

書法 引領世界的藝術瑰寶 千古之謎 為瞭解開神秘代碼

我們對書法目的
是
把握和諧幸福和諧之道
以此
整頓身心，開眼目，領悟人生。

中國書法 千年密碼

引爆藝術核能

书法

是上天留给人类的真正瑰宝，是我们籍此解开宇宙奥秘的钥匙

以此获得和谐之道

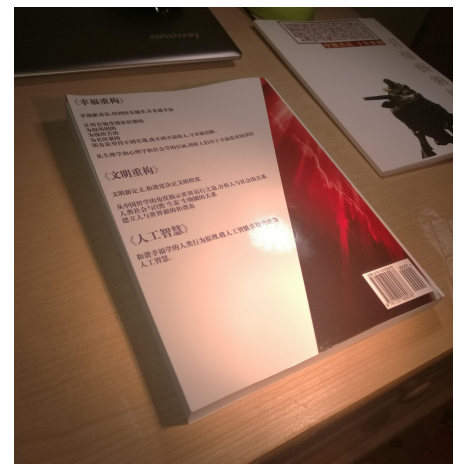

本書在亞馬遜出版，國際書號為：ISBN 9781727005578

道德真經註卷之一

得三

山陽王弼註

道可道非常道名可名非常名可道之道可
名之名指事造形非其常也故不可道不可
名也無名天地之始有名萬物之母凡有皆
始於無故未形無名之時則為萬物之始及
其有形有名之時則長之育之亭之毒之為
其母也言道以無形無名始成萬物以始以
成而不知其所以玄之又玄也故常無欲以
觀其妙妙者微之極也萬物始於微而後成

道， 也許

祇能無限接近 永遠不能盡觀其奧妙

但願這次 能帶來 心領悟

目 錄

一) 中國書法與道學

簡介

- (1) 書法與道學的關係
- (2) 道學原理

二) 和諧原理

三) 書法元力學

簡介

- (1) 書道

書法的陰陽之道

宇宙演化與書法作品的形成

- (2) 書法元力學基本概念

元力構成圖

書法元力學基本名詞

- (3) 書法在元態的層級

- (4) 書法之美與醜的本源

- (5) 元氣場

書法元氣場與人體元氣場

元氣場各狀態的構成詳解

- (6) 優秀書法作品對人的影響

人體對藝術作品的反應原理

書法元氣場對人的即時影響力

優秀藝術品對人的身心產生的影響

四) 頂層書法的密碼解析實例

- (1) 蘭亭序解析

- (2) 寒食帖解析

五) 書法的創新

書法現狀

書法的變革和展望

書意畫

減筆書法

書法與道的關係

流傳于中國千百年來的書法，就本質而言，其實是一種展現陰陽之道的藝術，書法之美在宣紙上用筆墨以漢字形式得以充分展現。

一副書法作品從創作的開始到收筆結束，是一個從無極到太極的全過程。

從我們拿筆取墨，從第一字的第一個筆劃開始，這個墨點以什麼形狀呈現在一張白紙上，這張紙上就體現了什麼樣的作品形態（也就是以後我們看到的元態氣場）。筆墨從滲入紙張的一瞬，白紙本身就成為無，墨就成為有，道就開始運行了，隨着筆劃的進程，作品逐步展開，直到完成，一個完整的書法道場就呈現在那裏了。什麼樣的書法作品就呈現出什麼樣的類似生態環境那樣的氣場或稱之為道場，會給人以各種不同的感知和感受，最終能讓人境界和情緒發生某種變化。

一副優秀的書法作品和一副失敗的書法作品，其本身都能體現出一種道的氣場，優秀的作品體現了和諧之道，失敗的作品則體現了失和（非和諧）之道。

書法即道

新

歷來的書法理論是以幾種方式來詮釋的，1：情懷和情致方式；2：意會方式；3：模擬物象；4：道的方式；5：用筆的方式；6：書體的結構和布局，等等。

本書則是從道學的方式來深入闡述分析書法藝術之美的內在實質。

道學原理

道學的基本原理

道學原理

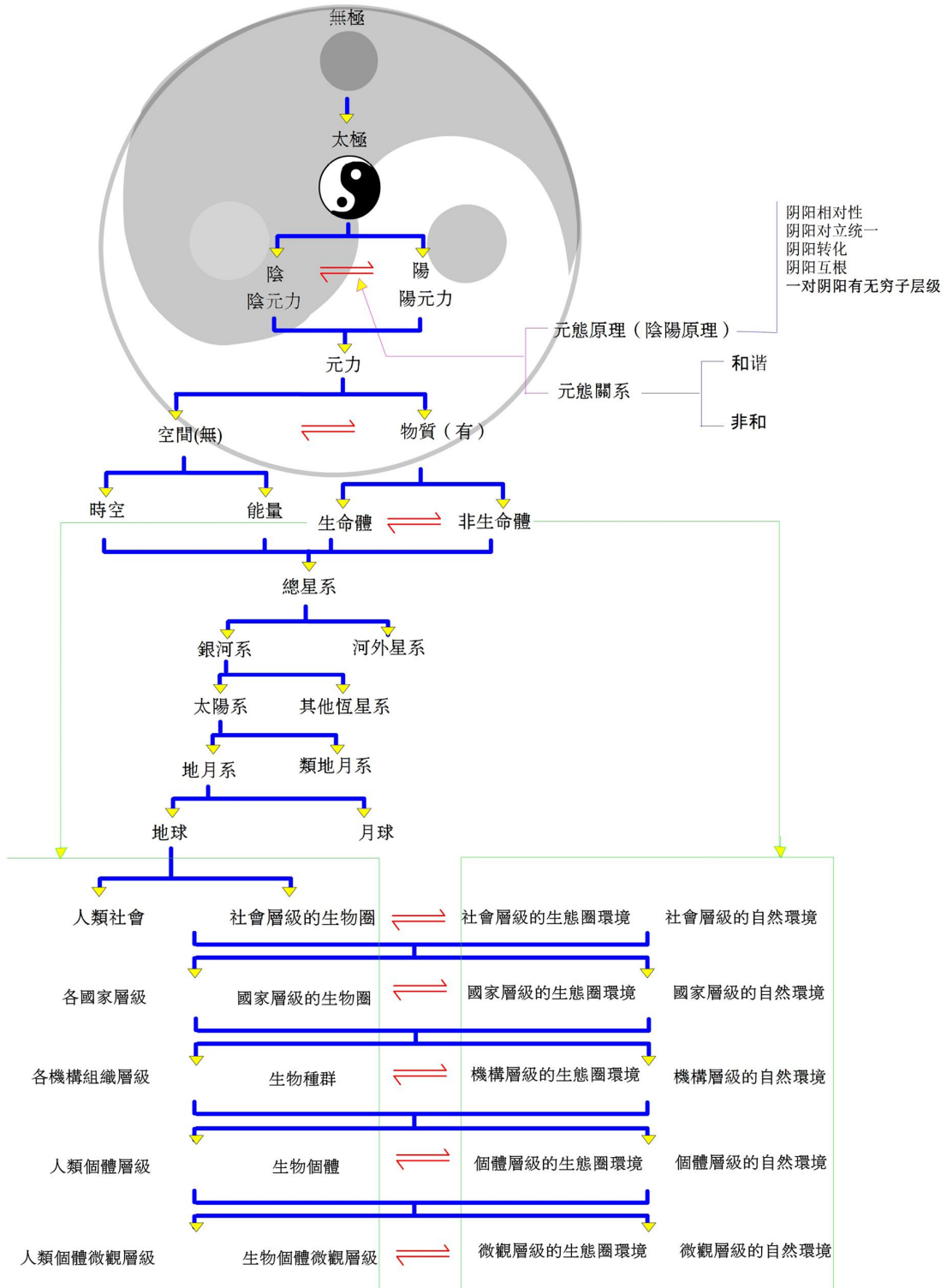

道學原理

道學的基本原理

世界由無極而太極，是從無到有，再復歸無的過程，終期無盡。

太極即陰陽之道。

一：元力

陰陽其實質是陰元力和陽元力的構成，陰陽元力都屬於元力，元力是宇宙最原初的超能量，謂之“莽荒遠古之力”。是無極到太極過程中生發而出的，它表現在人類個體那就是元氣，其中最精華的元氣是靈氣，也就是靈魂。

世界的構成就是陰陽的構成體，陰陽實則是陰元力和陽元力，無論生物還是非生物，所有的物質和非物質都有陰陽元力構成，陰元力和陽元力的構成和運動方式就形成了世界的面目和運行。

陰陽元力是按照元態原理的方式存在和互動的，一個相對獨立的事物其組成就是一對互為根本、互相轉化、對立統一的陰陽元力在彼此影響和存在着，這就是一種道的關係，其中陰陽元力之間的不同狀態決定着該事物是什麼樣的性質存在。碳墨與金剛石成分完全相同，都是由碳原子構成的，但物理性質絕對不同，就是碳原子的排列不一樣導致的，碳原子的排列方式就是元力之間的不同組合方式。什麼樣的組成就形成什麼性質的事物並且決定該事物以什麼樣的形式存在。

陰陽的區分方式，分為幾種方式，首先是文化傳承意義上的區分，如上陽下陰，左陽右陰等等；其次是屬性方面的區分，凡是運動方式相對動態和激烈的、體積處於較大的、顏色屬於較暖的、時間處於更快的、材質屬於更剛強堅韌的、人的性格較為豪爽俠義大度直率的、溫度較高的，都是屬於陽，反之處在以上各方面的相對的對立面的就是陰。

陰陽也是相對的，陰陽脫離不了它的相對性，沒有了體積小的物體，大的物體就不成其為大，失去了溫度較低的比較也就沒有了溫度高的說法。脫離了相對應的事物，原有的陰陽屬性就不存在了。會形成新的另外一種存在方式。

陰陽也是永遠存在的，即便是把一個物體完全切割了它的對立面，那麼該物體會自己形成新的陰陽存在方式，但這種方式是一種新的存在。

陰陽的屬性：

陰屬於守恆力主靜的，陽屬於趨動力是主動的。非組織屬於陰，組織屬於陽；女主陰，男主陽；人類社會之于生物圈前屬陽後屬陰；生物圈之于自然環境前屬陽後屬陰；動物之于植物前屬陽後屬陰；人類之于動物前屬陽後屬陰。

二：元態

是陰元力和陽元力的構成狀態，在其結構作用下事物才呈現出了各種內在和外在的屬性和作用。元力在事物中也表現為主元力和從元力，而無論陰元力還是陽元力都可以成為主元力或從元力。事物內部的各個層級的主從元力的構成就是元態的一種表現形式。

三：元態原理（陰陽原理）

是陰元力和陽元力之間的幾個主要原理：陰陽相對性；陰陽對立統一；陰陽轉化；陰陽互根；一個事物（陰陽元力構成體）由無窮的陰陽子層級構成。

元態原理（陰陽原理）

陰陽的相對性和永續性

陰陽的相對性原理：

- (1) 在一個存在着異態和異質的同一個陰陽元力構成中，永遠都存在着陰陽之分，即便是把原來的對立面清除掉，也會重新生成一個新的對立面。
- (2) 在一個同態和同質的同一個陰陽元力構成中，也會存在陰陽，這是由文化屬性賦予的。但這個陰陽元力是非常弱小的。是一個沒有任何變化的死寂的存在。

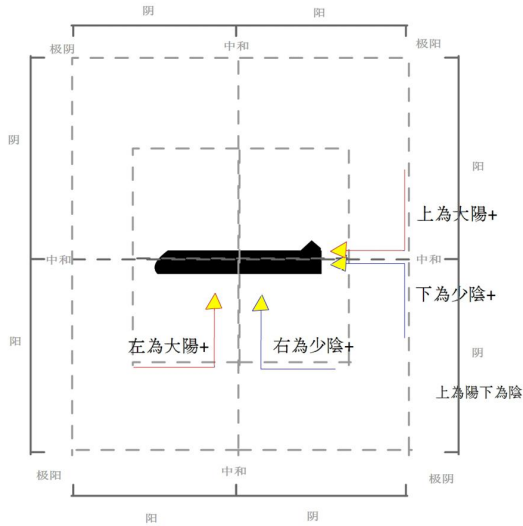

圖一

我們以一個“一”的漢字符號作為例子。

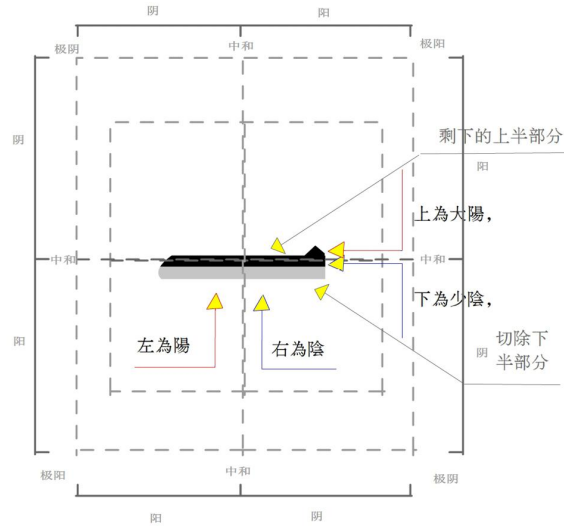

圖二

相對性是這樣的：即使我們把原來對立着的一個極給切除了，那麼剩下的那個極會形成新的陰陽兩極，

比如我們把原來的一字下部分去除了，這個一字就出現了新的形狀和新的下部分，陰陽隨之被重新定義，這時候字體的形態是這樣的，左邊變的尖銳，右邊比例稍有變化

整個字體在藝術體驗方面是銳利堅硬。

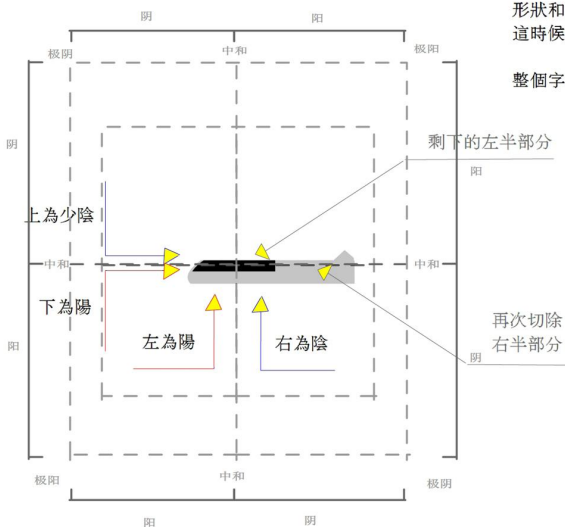

圖三

我們繼續把原來對立着的右邊一個極進行清除，那麼剩下的那個極也會再次形成新的陰陽兩極，

陰陽隨之被重新定義，這時候字體的形態是這樣的，左邊依然尖銳，右邊也變成一個直角銳利。

整個字體在藝術體驗方面更加銳利堅硬。但相對尖細，沒有上一個堅實。

元態原理（陰陽原理）

陰陽互根

陰陽的互根原理：
(1) 在同一陰陽元力構成中，陰陽雙方是以一種互為根本的關係存在着。其中一方是另一方的存在而存在着，沒有陰就沒有陽，沒有陽就沒有陰。不存在祇有陰沒有陽或祇有陽沒有陰的事物。

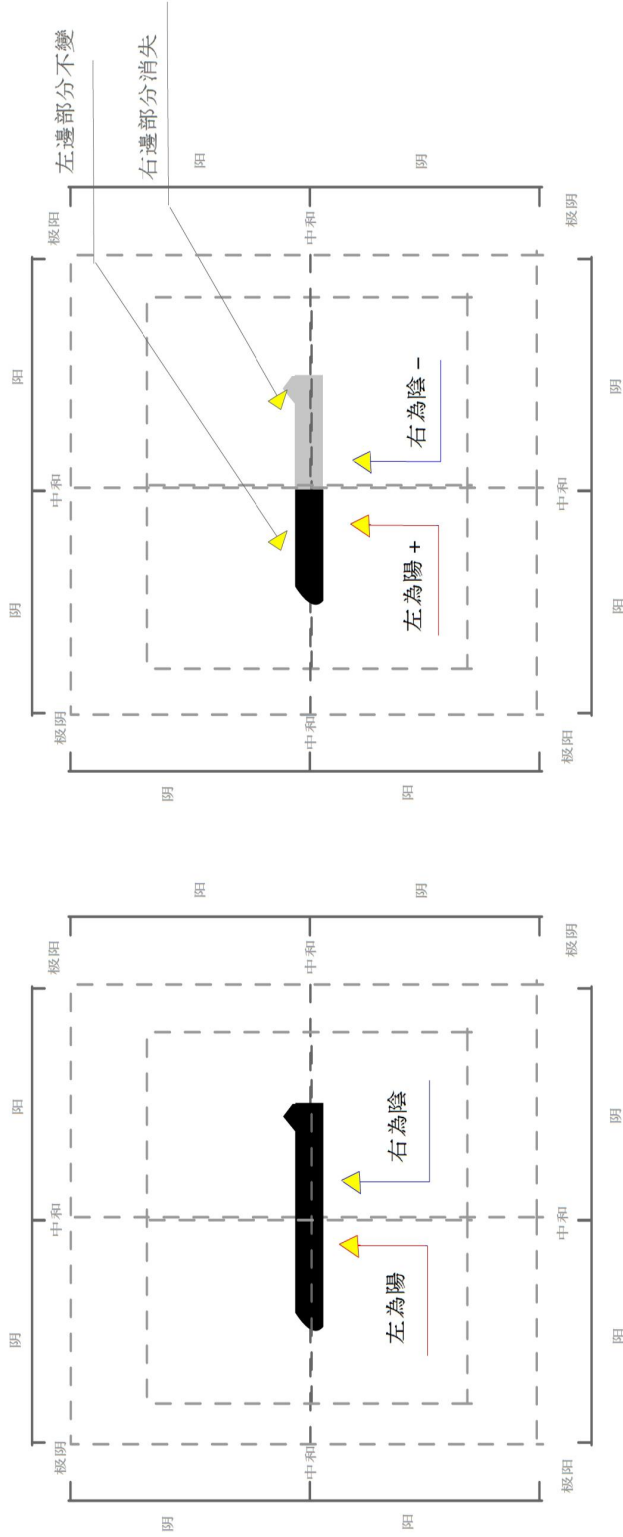

圖一

圖二

我們以一個“一”的漢字符號作為例子。
這是一個完整的陰陽元力的構成體。在這個構成態中，存在着由文化屬性性和方向性屬性生成的陰陽屬性的元態構成。

陰陽互根原理的第1部分。
這個陰陽元力構成體的陰陽元力是互為依仗互為根本的關係存在的，一旦失去原來的陰元力或陽元力，那麼這個原來的元力構成體的所有特徵就不存在了。如果我們把這個“一”的右半部分（陰元力部分）消除，那麼它的左半部分（陽元力部分）的原有所有的陰陽屬性就會消失，從而成為一個新的不同與原來的陰陽元力構成體。

元態原理（陰陽原理）

陰陽轉化

陰陽的消長原理：

- (1) 在同一陰陽元力構成中的其中一方如果發生變化，會讓沒有任何變化的對立方也隨之發生變化。
- (2) 在同一陰陽元力構成中的其中一方如果發生轉化，雙方的陰陽本質屬性也會隨之同時發生轉化。如果其中一方的陰陽屬性由陰屬性轉化為陽屬性，那麼對立的一方必然會轉化為陰屬性，也就是它原來屬性的對立面。

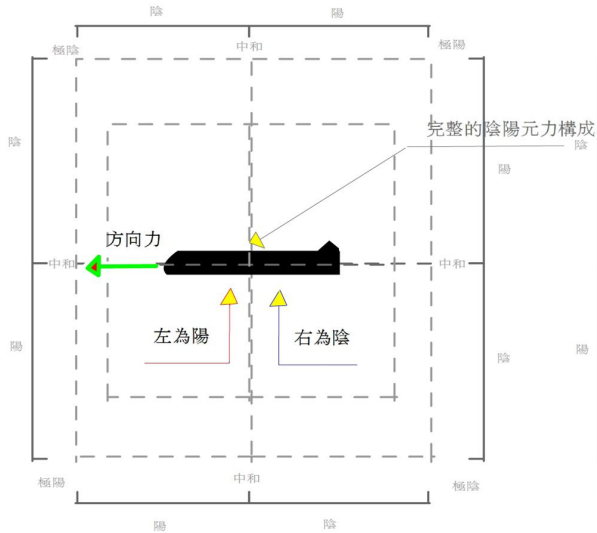

圖一

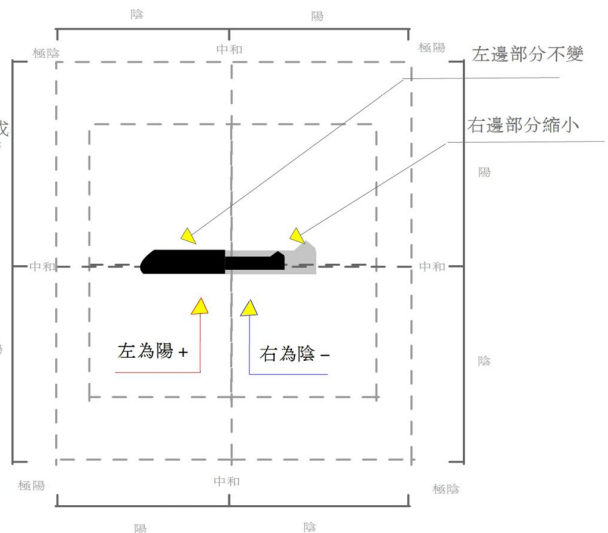

圖二

我們以一個“一”的漢字符號作為例子。這是一個完整的陰陽元力的構成態。在這個構成態中，存在着由文化屬性和方向性屬性生成的陰陽屬性的元態構成。

陰陽消長原理的第1部分。
如果我們把這個“一”的右半部分縮小，那麼它的左半部分就會變大，即便在它的左半部分並沒有改變的情況之下。因為右側部分的縮小2倍，左側部分就顯得比較粗大的體量加上左為陽的文化屬性，這個左部分就更增加了陽的屬性。右側的部分的陰屬性也增加了。

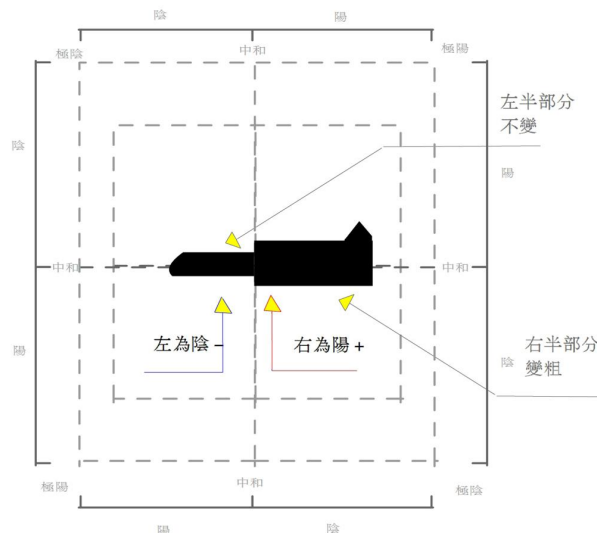

圖三

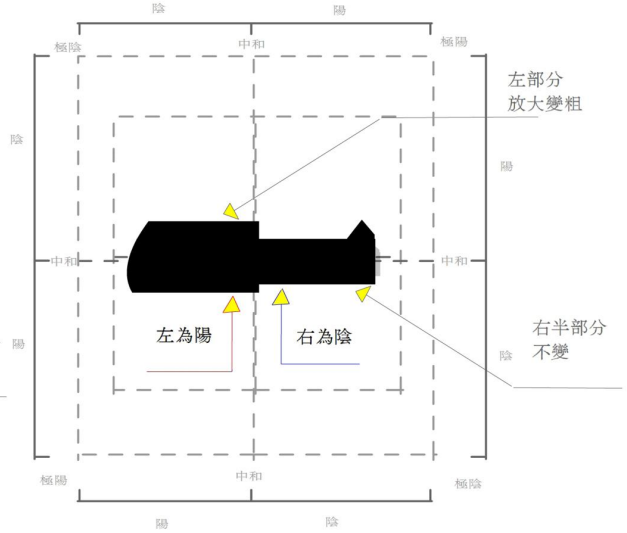

圖四

陰陽消長原理的第2部分。
我們接着把這個“一”的右半部分放大，左側部分不變的情況下，右側就因為體量比左側部分大幾倍的緣故成為了陽屬性，左側部分陽屬性也轉化為了陰屬性。

陰陽消長原理的第2部分。
最後把這個“一”的左半部分放大，右側部分不變的情況下，左側也因為體量比左側部分大1倍的緣故又成為了陽屬性，右側部分陽屬性也轉化為了陰屬性。

元態原理（陰陽原理）

無窮的子陰陽層級構成一個事物的整體

陰陽原理：一個事物（陰陽元力構成體）由無窮的陰陽子層級構成。

陰陽原理：一個事物（陰陽元力構成體）由無窮的陰陽子層級構成。單體也是這樣有陰元力和陽元力構成。而單字的陰元力和陽元力部分，也是由比它更小一層級的陰陽構成體構成，這個更小一層級的陽陽元力的構成也是由更小一層級的陰陽元力構成體構成的，如此無窮盡。

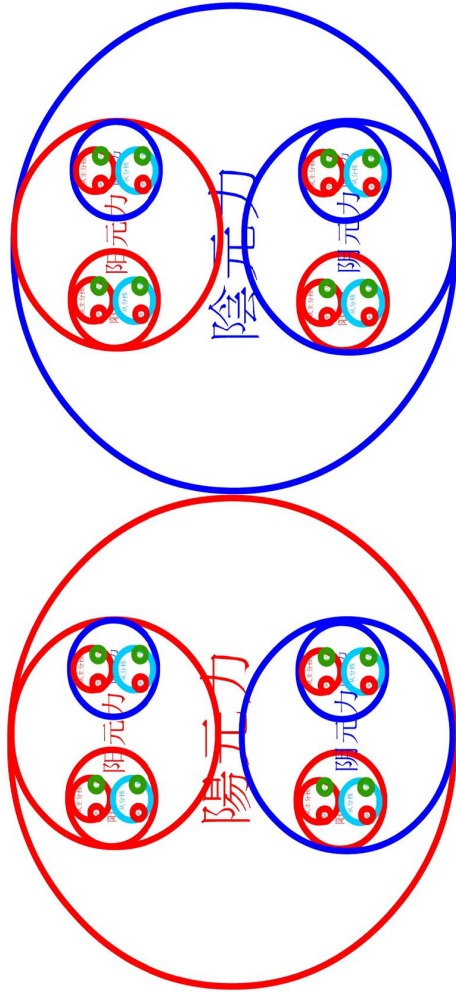

一個事物（陰陽元力構成體）由無窮的陰陽子層級構成。

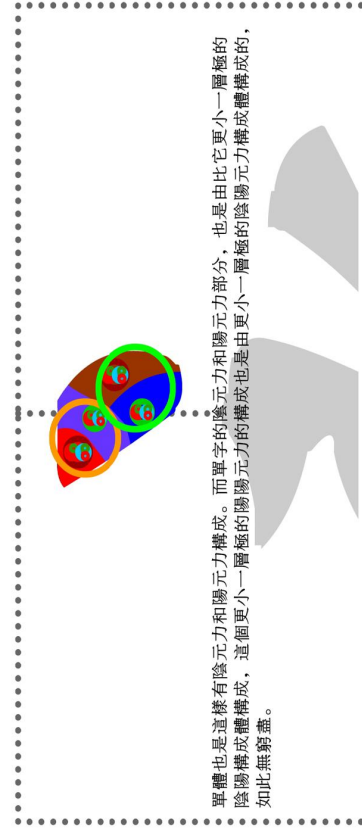

單體也是這樣有陰元力和陽元力構成。而單字的陰元力和陽元力部分，也是由比它更小一層級的陰陽構成體構成，這個更小一層級的陽陽元力的構成也是由更小一層級的陰陽元力構成體構成的，如此無窮盡。

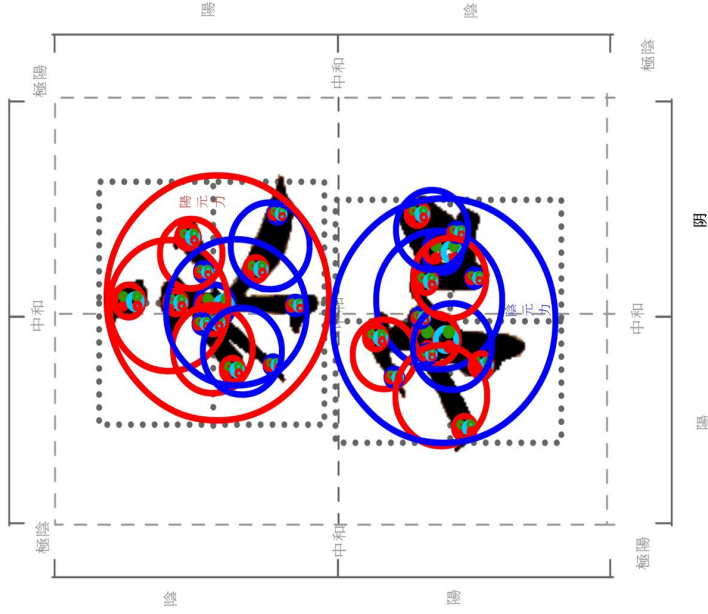

“永和”這兩個字，是由整副、單字、筆劃、單體這3個部分組成，其中整副而言“永”字是陽元力部分，“和”字是陰元力部分，就單字的永字而言永字的最上部分一點是永字的陽元力部分，其餘是陰元力部分；而就“和”字而言，末是陽元力部分，口是陰元力部分。就筆劃的永字最上一點來說，也是有陰元力和陽元力構成的。其餘的筆劃部分也是這樣。單體也是這樣有陰元力和陽元力構成。

道學原理

道學的基本原理摘錄

四：世界的構成，即事物的層級關係。

世界由不同層級的有着各種元態關係聯結的事物所構成，縱向來看從宇觀層級的星系到微觀層級的陰陽粒子，橫向來看每個層級都有相對的處在同一層級元態關係上的各種事物的相互作用。

每個層級都有各自相對獨立又互相依附的同一層級事物構成，比如地球，它的子系統就由人類社會、生物界、自然界等構成，而地球和其他星球形成了太陽系，太陽系和其他恆星形成了銀河系，宇宙就涵蓋了更多子系統。

人類社會就由各個國家這樣的子系統構成，每個國家之間的對應關係就構成了外交處在什麼狀態，是戰爭？和平？冷戰？國家內部也由各種子系統構成，各種組織機構就是它的子系統結構，宗教機構，政治機構、社會機構等就是它的組成部分，社會機構裏面又有社區、學校等等，一直到人類個體。

每個層級的事物是相對獨立的事物，它們之間的元態關係是否和諧決定着這個層級是否能夠長久穩定和發展。子系統則是獨立事物內部的各自相對獨立的事物，子系統構成了獨立事物，獨立事物又處在更高層級的獨立事物內部之中屬於子系統的一個系統，也就是說某個獨立事物既是獨立事物又是更高層級事物的子系統。比如人體，既是獨立的也是家庭的子系統，又是工作單位的子系統。

人體也是獨立的，也是由五重層級的系統構成的體系。他的內部就由九大系統組成，即運動系統、消化系統、呼吸系統、泌尿系統、生殖系統、內分泌系統、免疫系統、神經系統和循環系統，這九個系統是既相對獨立運作又互相依附，它們之間是否能和諧存在決定着人體的健康程度，而每個系統中又有各種相對獨立又互相依附的子系統組成，從人體到九大系統再到人體細胞最後再到細胞裏面的復雜系統，這樣多個層級的系統就組成一個完整的人類個體。

道學原理

道學的基本原理摘錄

人体的各层级构成



上皮细胞、神经细胞、红细胞、白细胞、血小板、吞噬细胞、淋巴细胞、效应细胞、记忆B细胞、记忆T细胞、心肌细胞、平滑肌细胞、骨骼肌细胞、成骨细胞、神经胶质细胞、肝细胞、肾细胞、腺细胞、内分泌细胞

道學原理

道學的基本原理摘錄

五：生命體

生命體和非生命體

生命體是其內部各層級都處在相對和諧狀態的事物，非生命體是其內部結構處在陽極或陰性元態的事物，前者是活的屬於略陽元態的事物，後者是死的屬於純陰或純陽元態的事物。所有有着生命的事物就可以稱之為生命體，生命體是一種略顯陽性或陰性的事物，它的本身是處在和諧狀態的，而沒有生命的事物就是從和諧態轉化為不和諧態的最終結果。

（生命體）和諧體——偏陽或偏陰和諧體——純陽或純陰非和諧體（非生命體）。

生命體特性

任何有生命生命體都具備繁衍功能、保持自身各種性狀功能、交流功能、等等生命體特有的功能，但這一切都是生命體內部的各層級系統能保持最基本的和諧狀態下才能達成的。

六：元力和元態

（1）元態

社會元態

是元力在第三重層級社會層的各種以國家形式形成的表現，其表現為在社會中體現的兩種互相制約的“趨動性社會力”“恆定性社會力”，這兩種不同元力的組合構成了不同的社會體制和社會機制。

個體元態

每個個體的人性都受着兩種基本元力驅使，這就是趨動性元力（陽元力）和恆定性元力（陰元力），如果這個個體其趨動性元力占主導，他的人性就表現為“自利性個體的人性”，如果恆定性元力占主導則表現為“非自利性個體人性”，不同的人性也構成了不同的行為反應。

一個人在各個時期甚至不同的時間都有着不同的元力表現，尤其是青少年時期的人性是不穩定的，變化較多，而中年之後其人性就逐漸穩定了。

元態如果體現在個體的生理機制上，就讓人呈現出健康和疾病，健全和殘障的不同狀態。

（2）元力與元態

元力與元態的關係

一組元力的不同構成方式形成一種元態，其中陰元力占優勢的事物呈現陰元態狀態，陽元力優勢呈現陽元態，一種事物有多重層級的元態和不同時間表現出多種元態。

事物的元態是指事物的各層級的元態在總體上所呈現出的狀態，活的事物有各種層級的陰陽元力相互構成不同的元態形成，總體上會呈現出該事物的特定的元態，如果該事物呈現一種靜態、被動、應激的總體狀態就成為陰元態的事物，反之是動態、主動、主激的就屬於陽元態。

道學原理

道學的基本原理摘錄

(3) 事物的元態構成

不同元力占主導地位的構成不同元態的事物，兩種不同元態事物其中一種事物占主導地位，這兩者事物的關係就會呈現該主導事物所具備的元態，如果某社會的大部分事物都處于某種元態，那麼該社會就呈現該種元態。

心理屬陽而生理屬陰，自利屬陽而非自利陰，動脈屬陽而靜脈屬陰，交感神經屬陽而副交感神經屬陰，男主陽而女主陰，機構職位中的領導主陽而下屬各人員主陰，政治機構主陽而宗教機構屬陰。陽者主導且趨動性強，陰者屈從且恆定性強。

人類與動植物的陰陽元態關係為，人類主陽動物和植物主陰，動物與植物的陰陽元態關係為，動物主陽植物主陰，動物內部食肉型動物為陽草食性動物為陰。

(4) 事物元態的決定因素

每一事物內部和事物之間都呈現着陰陽狀態，這歸結于世界的陰元力與陽元力的兩種基本力量之間的互動。

但社會的總體元態取決于三種因素，1上層級元態對下層級元態有決定性影響、2同層級元態會互相影響、3下層級元態的影響。該社會的文化結構、政治結構、經濟結構是同層級元態影響的重要作用力，文化結構是元態體現在該社會的重要外顯之一，文化結構也會反過來影響元態。

(5) 元態的特定性

事物的元態會合理的處在它特定的狀態上，一旦元態出現轉化，就會使該事物發生重大變化，當一個事物內部，正常態下甲方呈現陽元態，乙方呈現陰元態，但如果乙方受到內外刺激發生了變化由陰元態轉化為陽元態時候，如果甲方不能轉化為陰元態以承合這種變化，那麼當甲乙兩方都呈現了陽元態時該事物就會瓦解崩潰或者變異，如同一個家庭當女方也呈現男子的特徵從被動和應激狀態變為主動和主激，完全呈現陽元態特徵，而男方又不能改變為陰元態，那麼該家庭就會出現紛爭動蕩，原本的和諧元態就會被不和諧態的失和的元態所替代，最後家庭就會分崩離析。而人體也是如此，如果酸鹼不能合理的達到平衡，主陽的酸性占據絕大部分比值或主陰的鹼性占絕大比值，那麼人就會隨之死亡。代謝和呼吸更是如此，失衡就代表着生命體趨向失序和瓦解。

一個家庭需要陰陽和諧才能持久，建立婚姻也需要和諧的元態才能建立和維持和發展。

任何事物如果祇存在單一的元態就會成為死寂或者消失。活的正常的組織是處于兩種元態動態平衡狀態的，其內外各層級的結構都是和諧態的。活的非正常態的組織其元態處于一種異常失衡的狀態，其各層級的結構也是不和諧的。如果不能回復到和諧態那麼很快就會趨向極陰或極陽最終瓦解。

(6) 事物的元態關係

以趨動和主動和主導為特徵的事物屬陽，恆靜和被動和附從的事物屬陰。

每一層級相互聯結的相對獨立的事物，事物內部相互聯結相對獨立的結構，都是呈現一種陰陽的作用人體的各種形態都是一種動態平衡的陰陽元態的構成，如酸鹼平衡、動靜平衡、心理平衡、體溫平衡、營養平衡，這些平衡都是陰陽元態的不同表現形式。

陰元態文明是應激性文明，陽元態文明是主激性文明，不同歷史的陰陽元態的代表各有不同，亞洲地區中國于漢朝以前基本以主激性文明為主，自從儒釋道形成有效的體系以來就逐步形成了應激性文明，而其他地區的各歷史時期則分別以希臘、羅馬、德國、美國為不同時期的主激性文明，就總體和文化構成而言，亞洲地區為應激性文明，西方為主激性文明。

每個事物內部都有不同的結構呈現着陰陽現象互相協調着，陰陽歸結于世界的陰元態和陽元態。

道學原理

道學的基本原理摘錄

(7) 陰陽元態必須是在同一系統的同層級中才存在着有意義的陰陽元態關係

不同的系統和層級其元態具有不可比較性，因此，人的各個系統雖然隨時處在一種運動的和內外界交互的狀態，所有構成組織器官的生物分子都祇是暫時地保留他們的性狀，但祇要人這個總系統維持在和諧狀態，其他層級的子系統就會和諧的存在，因為總系統是處在陰陽元態的和諧下的，如果這個系統層級解體了但分子以下的層級卻會轉化到其他系統中。

同理，一副書法作品裏面的所有墨綫和空白的構成關係，祇有在該副作品的紙張邊緣裏面（邊際框架）裏面才會有意義，這幅作品紙張的外邊就是這個作品的作用邊界。祇有在這個邊界之內的事物（墨綫和空白）才會存在各種有意義的陰陽關係。

七：元態與和諧

元態是指事物內部或事物之間存在的陰陽關係，也就是陰元力和陽元力之間的關係，而這種關係是否具備和諧性，則決定了該事物內部結構或該事物與其他事物之間的結構的穩定性和功能的優化性。

元態是事物或事物關係的本質的東西，它的本質源于其事物的陰陽元力之間的構成，不同的元力構成造就不同的事物體制和機制，這種元力就是陰元力（恆定性元力）和陽元力（趨動性元力），也就是道學的本源“陰陽”，其構成外在表現為太極，其內在運作機制則為道。

(1) 和諧與失和定義

事物之間的和諧狀態是指一種動態的波動態的能及時調正回復到正常值的不超過正常限度的元態狀態，失調則是指失衡超過正常限度不能及時回調到正常態範圍的元態狀態。一旦失調就是事物的原和諧態已被破壞進入到非正常狀態。

(2) 和諧狀態

祇有符合和諧五個要素的才能處于一種和諧的關係。

個人所對應的事物對其的反應也必須是合理的，不能超越于與該事物之間的某種特定的關係的，如果個人與某事物祇應該存在權力關係，那麼超越于權力所規定範圍的和權力發生變更的關係就是一種非正常的關係，比如某官吏與某商人按法律規定祇存在一定的權利義務關係，但兩者卻發生了財權交換的關係就是一種非常態的。任何一種非常態的關係都會影響到該層級的與之相關的其他事物，如果不加以調整就會波及到更廣的範圍，進而使該層級的大多數事務的關係非常態化，最終是上層級的事物發生變異。

(3) 陰陽相承相克是一種制衡精神

從伏羲的八卦和周文王的周易再到老子演繹的道德經，偉大的先人（當然這也是智慧群體和人民的共同力量）開創了如此偉大的文化內核，很多精神文化內核是必定會承繼下來的。但我們後人也須隨着時代的發展變化而把學術的精髓拓展和深入，因此拓展中華文化和建立有效的制衡機制是最主要的。

道學原理

道學的基本原理摘錄

八：世界的構成，即事物的層級關係。

世界的元態結構
六重層級的事物的元態關係構成了世界本原構成。

(1) 事物結構

- A: 第一重層級宇觀層
空間層級的內部和外部的元態構成
與它和對應的物質層級的內部和外部的元態構成
- B: 第二重層級宇觀層
生命體層級的內部和外部的元態構成
與它和對應的非生命體層級的內部和外部的元態構成
- C: 第三重層級宏觀層
人類社會內部和外部的元態構成
與它直接對應的自然環境的內部和外部的元態構成
與它直接對應的生態環境的內部和外部的元態構成
與它直接對應的生物圈的內部和外部的元態構成
- D: 第四重層級社會層
各國家層級內部和外部的元態構成
與它們直接對應的生態圈的內部和外部的元態構成
與它們直接對應的自然環境的內部和外部的元態構成
與它直接對應的生物圈的內部和外部的元態構成
- E: 第五重層級組織機構層
各國家各機構組織層級的內部和外部的元態構成
與它們直接對應的生態圈的內部和外部的元態構成
與它們直接對應自然環境群落的內部和外部的元態構成
與它直接對應的生物種群的內部和外部的元態構成
- F: 第六重層級個體層
各個體層級內部和外部的元態構成
與它們直接對應的生態圈的內部和外部的元態構成
與它們直接對應的自然環境群落的內部和外部的元態構成
與它直接對應的生物個體的內部和外部的元態構成
- G: 第七重層級微觀層
各個體微觀層級的內部和外部的元態構成
與它們直接對應的生態圈的內部和外部的元態構成
與它們直接對應的自然環境群落的內部和外部的元態構成
與它直接對應的生物個體微觀層級的內部和外部的元態構成

道學原理

道學的基本原理摘錄

(2) 各層級元態結構的關係

世界由七重層級構成，每重層級都是形成一種穩定的元態關係的事物，同層級的事物之間和上層級與下層級的事物之間處于一種互相影響的狀態，總體處于和諧態，使之發生和運行這種狀態的力量可以稱之為“元力”，這種元力由“陰元力”和“陽元力”構成，這兩種元力的不同構成也形成了各種事物的各種元態關係，這也就是中國的哲學精髓“陰陽之道”所蘊含的極為重要的原理。

最高層級是第一重層級的宇觀層，其宇觀層級的空間和物質各自代表着一種基本元力“陰”和“陽”，這兩種基本元力的元態關係形成了宇觀層級的狀態。

基本元力構成了以陽元力為主導的呈現和諧態的生命體，和以絕對陰元力和絕對陽元力的呈現非和諧態的非生命體。

接着在第三重層級，表現為社會力的對應，即“趨動性元力”“恆定性元力”這兩種社會力通常表現在人類社會和與其有直接關聯的生態圈中。

爾後社會力在第四重層級社會層的各種以國家形式出現，其表現為各種互相制約的“恆定性社會力”和“趨動性社會力”。不斷向外擴張和動蕩的國家通常為趨動性社會元態，穩定的缺少創新力的國家一般是恆定性社會元態。

第五重層級機構組織層，體現在各種社會組織形式中形成各種互相制約的“趨動性組織力”“恆定性組織力”，這種組織力體現在社會的各個方面，互相作用的狀態就是這種組織力運行的結果。

第六重層級個體層的賴以運作的是元氣，元氣的不同元態構成體現在個體人性方面可表現為“非自利性個體”“自利性個體”，表現在生理和心理方面則是健康與非健康狀態。

第七重層級是微觀層級，它也是世界的最小的層級也是最龐大的支撐整個世界的基礎，其各種狀態也是元態構成的結果。

九：世界的變化規律和原理

世界運動的本原是兩種元力交互的運動結果。

(1) 世界總體是動態平衡的，局部的失衡都是一種調整。

世界是由各種層級的互相對應的事物構成的，每個層級都對應着各種事物。符合和諧原理的元態關係形成了每個層級和總體世界的和諧狀態，不符合和諧原理的元態關係決定了世界的總體或局部失和狀態。

各重層級之間形成和諧的世界是最合理的。但現實世界則是處于一種總體和諧，局部失和的狀態。一時的失衡祇是一種調整過程，它的波動都會受元力驅使而歸于和諧態。

道學原理

道學的基本原理摘錄

(2) 變化的原理

世界的狀態是由陰和陽這兩大元力所表現出的各種狀態所決定的，其造就的世界的變化狀態可以從復雜到簡單也可以從簡單到復雜，其規律由兩大元力本身的交互作用下決定。

(3) 現實世界變化的一般規律

從現實世界的變化格局來觀察，世界呈現着從簡單到復雜的變化過程。

從個體角度來觀察

其關係按發展的規律可分為簡單性的單體形式、復雜性的個體形式、社會性形式三大類型。單體形式的代表為原始細胞、微生物，個體形式的代表為各種非群居類動物的單體、植物，社會性形式的代表為人類社會。

從生命體角度來觀察

生命體的變化方式其目的是適應與非生命體的元態關係，以和諧的方式保存自己。

道學原理

道學的基本原理摘錄

十：和諧原理

和諧五要素

- 事物內部的陰陽元態組合方式的多樣性和單一性的對立統一
- 陰陽的穩定性與動態性的對立統一
- 事物內部、同級、異極的陰陽元態之間存在有效的制衡關係
- 事物內部的最高層級和最低層級，每個層級都有一對且明確的主從關係的陰陽元態穩定且動態的存在
- 陰陽元態關係是對應互補的狀態（從服從于主，主服務于從）
- 陰陽元態關係有着良好的傳承性

道學原理

道學的基本原理摘錄

(1) 和諧

和諧是指某個事物內部元態及事物與事物之間的元態，其存在是否合理、穩定、長久發展。

和諧所需的條件：

- A: 事物內部的陰陽元態組合方式的多樣性和單一性的對立統一、
- B: 事物內部、同級、異極的陰陽元態之間有着有效的制衡關係、
- C: 事物內部的最高層級和最低層級，每個層級都有一對且明確的主從關係的陰陽元態穩定且動態的存在。
- D: 陰陽元態關係是對應互補的狀態（從服從于主，主服務于從）
- E: 陰陽元態關係有着良好的傳承性。

某個事物有着什麼樣的元態關係，就有什麼樣的事物屬性和本質和外在內在的表現。元態關係在幾個方面是否達到以上幾個要求，即決定着該事物是否和諧，凡是陰陽在元態關係上處于一個良好狀態，就會和諧存在，既能最長久的存在又不會發生變異或死亡。

所謂和諧，是一種元態關係的是否合理存在的狀態，元態關係不好的事物就是不和諧的，它的結局就是 2 種，1 加速死亡；2 變異，如果是元態關係良好的事物結局祇有一個，在自己的屬性條件限度下獲得最長久的存在。

如一顆植物從種子到成熟植株，最後衰亡的過程，就是一個事物從形成開始到成熟到結束的過程，其生命的狀態如何是否能獲得長久生命就取決于該事物的內外環境是否和諧。

從種子開始，如果有了適宜環境，合適光照、溫度、濕度、養分、土壤，就會逐步從種子發芽順利地成長，雖然不可避免的走向衰亡。

種子也是一個事物，這個事物實質就是陰陽元態以種子的狀態存在着，這時候這個陰陽元態是微小的，並且是處在停滯狀態的，這也就是一種混沌，這種混沌如果處在合適的外環境下會持續好幾年甚至幾十年，現在的種子就是一種以陰元態為主導的狀態，基本接近極陰態，如果外環境惡劣就會死亡，變成死寂無生命力的極陰態最終解體。

而種子一旦得到了需要的適宜發芽的外環境，大多是因為溫度和光照和濕度，就會從混沌狀態開始細胞分化重組，這時候種子就從類極陰態轉化為陰元態，隨着種子發育的迅速就很快的過度到了陽元態，陰陽元態關係就是這樣變得激烈波動的，這時候種子就是一種類極陽狀態。

同時種子內部環境也是一種微生態，如果細胞之間和細胞與外環境的元態關係良好情況下，種子會得到最好的發展，如果缺水，細胞就會失去細胞液，分化速度減慢，環境的惡化會導致種子內部迅速的調整，以維持以後生命存在的能量和結構，也就是陰陽元態的重新組合，元態關係也隨之調整。萬一種子繼續得不到充足水分就會從類極陽元態到陽元態成長緩慢直至停止生長，最後死亡。變為極陰元態。

如果環境正常同時該植物基因也正常，那麼該植物就會延續着正常的遺傳基因發展成正常的植物，獲得最長久的生命狀態。而如果環境和基因都非正常，那麼該植物就很快趨向死亡或者發生變異。

和諧性就是指，該植物在成長過程中保持着自身的本來性質，正常的成長，不和諧就是指在自身或外界影響下，植物狀態發生了非正常的變化，如異變、病變、死亡。表明該事物趨向瓦解。

道學原理

道學的基本原理摘錄

理論上最和諧的狀態就是，該植物的基因是最純正的無任何缺陷的，外部環境也是按照它自身所需求的最合理的狀態。此時外環境就是最和諧狀態的環境，內環境就是最和諧狀態的環境。

和諧也就是各種事物能按照自身本質的要求來發展。各按其道、各安天命就是這個道理。

（2）理論的和諧與實際的和諧，個體的和諧與整體的和諧

但小到一個細胞組織大至一個社會，都是不可能完全按照自身本質需求來發展的，如同一個自成體系的雨林，總是有不斷被淘汰的接收不到光照或得不到雨水的那些植物死亡，又有不斷的在成長的大樹和新的植物。因此很多植物的死亡其實也是維持和增加着該雨林總體上的和諧，如過多的大樹遮蔽了陽光，而藤蔓為了獲得陽光會纏繞着大樹成長上去，進而殺死一些大樹，實際就讓地下的植物群獲得了生長空間，或者水災火災等其他外部影響，會對雨林進行調整，這樣的調整祇要是維持和增加該雨林的和諧度的就是符合該雨林的生態存在的。因為對於這片雨林而言，最大的和諧就是雨林自身的維持和存在。所以局部或個體的不和諧并不一定是整體的不和諧。

理論的和諧與實際的是很不相同的，或者說個體的和諧與整體的和諧很多時候是有着各種矛盾的。

（3）中國的和諧精神

中國的最可貴的精神就是容納與調適

和諧并不是消滅對立面，和諧是容忍對立面并讓自身保持適度的主地位，從長遠的發展來調節自身的行為。和諧精神必然要具備這種容納心，像漢唐那樣的偉大，就是和諧能容納最多的思想和創造力的時代，這就是中華文明的最深層次的意義所在，因為他有大道！

想要一個事物發展，不是依靠消滅對立面來強大自身，而是那些能容納越多越強的對立面，又能讓自己在競爭過程中變的越強大的那些事物。因為陰陽之道是互根的關係，徹底消滅了對立面也意味着物極必反，該事物會發生根本變化，陽的極盛就生亂或變極陰而死寂，最後這個事物本身也會衰亡，所有的穩定也必將消失。

容納對立面，能保障穩定性，

容納對立面可以發生多樣性的思維和行為，產生多樣的文化，是社會和諧發展之源。

組織內部每個結構必須和諧于其他結構，才能總體和諧

（4）和諧態與事物的反應關係

事物之間的元態關係反映在事物之間的反應關係中，和諧的元態關係意味着它們之間的反應也是和諧的，其功能性輸出的作用力必然是呈現對應、對稱、互補的狀態。對於個人而言，個人對於其他事物的反應也體現着與其他事物是否和諧的狀態，如果是合理的反應便是基于雙方之間的符合和諧五大原理的元態狀態基礎上的，失去了和諧原理中的任何一方面都會導致事物的變化和失控。

道學原理

道學的基本原理摘錄

(5) 失和狀態

A: 不同層級元態失和的波動影響

人欲也是人的一種行為，在社會中個人之間的關係也需要處于是否和諧的元態關係，一旦個人身心出現不和諧狀態就會影響到該個體的行為反應，就會導致該個人與其他事物之間的行為超越原有正常關係所限定的範圍，就會與其他事物之間發生不和諧態，個人之間的關係混亂會影響到這個個體所在的組織，當這個組織內部各機構發生了混亂就會影響到他對應的組織，當這個層級的大多數組織之間關係發生了不同混亂就會影響到上一層級的狀態，最終造成整個人類社會的混亂甚至影響到整個世界的和諧關係。

B: 元態關係失和的因素

原有元態的和諧關係被破壞可由于事物自身的和諧狀態的破壞導致，也可由于外來事物的影響所致。

C: 不和諧的社會

個人越來越變異，因為情緒感第一定律，因為社會元態的趨動性，社會越來越變異，其組織等結構越來越趨向趨動性，發展越來越畸形，道德等社會規範日趨瓦解，藝術也越來越變異，因為不變異就不能滿足個人的創作和欣賞的欲望。

(二) 如何判斷事物的正確性

這也是判斷這個事物是否應該存在的依據，這取決于二個方面，1 在這個層級本身是和諧態的，且這個層級與它的上下層級也是和諧態的基礎上，這個事物是否和諧于它所處的層級；2 這個層級本身不和諧，且這個層級也不和諧與它的上下層級的基礎上，這個事物的存在是否有利于它這個層級自身和諧，或者有利于它這個層級與上下層級的和諧。

一個不和諧于它那個層級的事物，并非不符合道，它也可能是率先于它所處層級的其他事物，它的異樣也是其他事物應該做出調整的樣板，如同一個新生事物的誕生，往往被其他人所不理解所排斥，但結果卻是時代的發展方向。一個事物祇要能符合道的運行，哪怕它不能和諧于它自身所處的層級，也不符合上下的層級，但它還是正確的事物。

判斷一個事物的穩定性和發展性，取決于兩個方面，1 內部元力之間的關係是否和諧，2 外部與同層級的事物是否和諧。內部的這種和諧性最終取決于陽元力和陰元力是否處在對應、互補、制衡的狀態，這種和諧性決定了這個事物是否能夠處在長期穩定狀態。也決定了該事物對內和對外處于何種狀態。

該事物內部的元力狀態和外部的元力狀態也互相影響。

該事物的量級和結構決定着它屬於哪個層級的事物，正如我們人體對於自己的肢體而言是上一層級的事物，而我們人體又屬於人類社會，人類社會又是地球這個層級的子系統。

道學原理

道學的基本原理摘錄

(6) 世界的和諧與失和

在世界總構成中，第二重宏觀層級的狀態是生命體與非生命體的元態關係（是否和諧的關係），生命體屬於趨動性元力，非生命體屬於恆定性元力，兩者如果和諧狀態出現異常就會破壞動態平衡形成失和，對其他各重層級的勢態關係的事物發生重大影響。

第三重層級的狀態是人類社會與其直接對應的生物圈、生態圈、自然環境這三種事物的元態關係。在這個層級中人類社會屬於趨動性元力，其他三類屬於恆定性元力，兩者處在和諧狀態。而生物圈和生態圈對應于自然環境前兩者就屬於趨動性元力，後者屬於恆定性元力。這些事物相對的就形成了一種交互的和諧狀態，一旦其中的和諧出現異常就會破壞動態平衡形成失和，對其他各重層級的對應關係的事物發生影響。例如人類社會的趨動性元力過于強盛其釋放的作用力超過了其他三類事物的恆定性元力可承受的範圍，兩者形成的動態平衡就會被打破，原有的和諧狀態就會打破，元力的失調，表現為人類社會與生物圈、生態圈、自然環境的失調狀態。

第四重層級的狀態是各國家組織與其直接對應的生物圈、生態圈、自然環境這三種事物的元態關係。在這個層級中國家組織就屬於趨動性元力，其他三類屬於恆定性元力。兩者處在和諧狀態，一旦失和出現異常就會破壞動態平衡，對其他各重層級的對應關係的事物發生影響。

第五重層級的狀態是各國家內部各機構層級與其直接對應的生物種群、生態圈、自然環境的元態關係。在這個層級中各國家內部各機構層級屬於趨動性元力，其他三類屬於恆定性元力。兩者處在和諧態，一旦出現異常就會破壞動態平衡的和諧狀態形成失和，對其他各重層級的對應關係的事物發生影響。

第六重層級的狀態是人類個體層級與其直接對應的人類個體、生物各個體、生態圈、自然環境的元態關係。在這個層級中人類個體層級屬於趨動性元力，生物個體、生態圈、自然環境就屬於恆定性元力。兩者處在和諧態，一旦出現異常就會破壞動態平衡的和諧狀態形成失和，對其他各重層級的對應關係的事物發生影響。

第七重層級的狀態是人類個體微觀層級與其直接對應的人類個體微觀層級、生物各個體微觀層級、生態圈、自然環境的元態關係。在這個層級中人類個體微觀層級屬於趨動性元力，生物個體微觀層級、生態圈、自然環境屬於恆定性元力。兩者處在和諧態，一旦出現異常就會破壞動態平衡的和諧狀態形成失和，對其他各重層級的對應關係的事物發生影響。

書法藝術也有多個層級形成，每一個層級都有相應的元態關係，元態關係的和諧度決定着這一層級的藝術水平的高低，而每個層級的和諧度又影響着其他層級的勢態關係的和諧度，祇有每個層級都能和諧于整副作品才能算得上藝術珍品。

書法元力學

目錄

簡介

(1) 書道

書法的陰陽之道

宇宙演化與書法作品的形成

(2) 書法元力學基本概念

元力構成圖

書法元力學基本名詞

(3) 書法在元態的層級

(4) 書法之美與醜的本源

動態平衡之美

多元化之美

和諧之美

(5) 元氣場

書法元氣場與人體元氣場

元氣場各狀態的構成詳解

(6) 優秀書法作品對人的影響

人體對藝術作品的反應原理

書法元氣場對人的即時影響力

優秀藝術品對人的身心產生的影響

書法元力學

簡介

書法是在漢字藝術上的一種獨特的表現，同時道也是陰陽元力之間的各種構成形式，因此書法也是一門元力構成的學問。

書法即道場（道的氣場）

一幅優秀的書法作品，其陰陽元態的構成特性會從最低層級的單字筆劃，一層層的傳遞到單字內的筆劃疊加構成、單字的構成、列構成、行構成、陣列構成、最後到作品的最高層級，整個作品都傳承着該作品的原初狀態的元態構成特性。

這種特性體現在幾個方面

- （一）情感的表達方面：文字內容和情感傳遞；
- （二）構造結體的書體特徵：如行體；楷體；隸體；草體；篆體等
- （三）墨色方面：枯；潤；緩；急；濃；淡等等；
- （四）個人特徵方面：構造結體和墨色方面的個人獨特的風格。

書法藝術，最高層級為作品的整體，它對應着作品所要體現的意境、趣味和意味，也對應着作品所要達到的作用。

而它的次層級如果是行草書則為連體字符的形態，它也對應着該作品的意境和綫條、墨色等等特徵，更對應着其他局部層級的狀態，如其他連體或不連體的字符（對應體應該為能與該對應物象形成勢態關係的組成部分）。

再次層級為單體字符，它對應着其他單體字符。

最低層級為點、綫、面。它們各自對應着其他點綫面，

一個獨立的人體和一幅完整的書畫作品或者一幕京劇都是一個完整的統一場，也是一個有着各種勢態關係相聯結的場，它更是一種層級關係的系統性的事物，排列在宇觀層級、宏觀層級、社會層級、國家層級、社會組織層級、家庭層級之後的事物。

一種層級有一個場，其層級越高該場的能量也越高。

層級也分為模擬層級和真實層級兩大類，模擬層級是指人類創造出來的類似于現實真實事物的層級，藝術如中國書畫也就是最深層次模擬真實世界的層級，其模擬度越高表現的和諧性越高該書畫的場能也越高，藝術價值也越高，古今書畫大師的經典之作就是場能很高的。它能更深層次的影響人的靈魂和生活。

書法元力學

簡介

中國書法的基本界定

- 1 作品受邊際結構的制約，邊際結構有一定形式和界限。
- 2 由單字或多字以一定的傳承方式組成
- 3 由中國漢字（正體字）構成其內容
- 4 需符合一定的陰陽元態原理。
- 5 需符合一定的和諧之道

衍生書法的基本界定

- 1 作品受邊際結構的制約，邊際結構有一定形式和界限。
- 2 由單字或多字組成
- 3 不需要由中國漢字（正體字）構成其內容，其他文字也可以。但限于文字。
- 4 需符合一定的陰陽元態原理。
- 5 需符合一定的和諧之道

優秀的書法作品界定

好的作品意味着它有着美的氣場，遵循着道的原則。

- 1 符合陰陽元態原理
- 2 符合和諧原理
- 3 主次分明，陰陽的主從穩定性原則。
- 4 變化不離基本氣場，粗細對比不離基本氣場，中心不離主綫，陰陽的傳承性。
- 5 各字的筆畫構造要有互相呼應，傳承，，陰陽的對應性。
- 6 字體之間的既一致又變化，陰陽對立統一原則。

書法元力學

書道

(一) 書法所表現出的陰陽相對性

有物質就分陰陽

1 祇要是一個事物出現，就會有陰陽產生。

一個獨立物質的內部之間、該物質的內部與外部始終會存在陰陽現象，在書法方面，我們取最簡單的一字來舉例：

相對性就是說哪怕一個沒有任何什麼區別的形體，祇要是相對獨立的，其內部的構成也能被定義成陰陽，如果我們把一這個字體，寫成一個沒有任何變化的形態，它也是能夠被分化出陰陽兩極的，根據古典定義是左陽右陰，上陽下陰。那麼這個筆畫可以定義左為陽右為陰，上為陽下為陰。最初的陰陽就根據古典文化給設定了。在沒有其他形狀干涉定義的前提下，這個陰陽是根據文化傳承來定義區分而出的。而如果形態有了變化以後，這個陰陽就開始產生變化了。

陰陽的相對性：

2 這個獨立物質的陰陽現象，始終伴隨該物質的形體存在，無論該物質形體發生變化或增減也始終存在着陰陽的互為根本和對立統一，祇是隨着該物質形體變化而會發生陰陽之間的互相轉化，此消彼長，

(二) 書法所表現出的陰陽和諧性

好的書法作品，其表現的元力關係是處于一種和諧狀態的

1 筆畫和單字和整副作品的關係，是一種局部和總體的關係

單字的筆畫是基本層級、單字的筆畫之間呈現的疊加組合狀態是第二個層級、組成單字的各個相對獨立的構造（涵蓋偏旁部首）是第三層級、上下一列為第四層級、左右2列為第五層級、以此類推到最高層級為整副作品。

從第一個層級到最高層級，各個層級之間互相對應、互補、制衡構成和諧之美。

位置，大小，結構都是一種互相對應、互補、制衡的關係

2 從單字的每一個筆畫到整副作品，每個層級自身和層級之間都涵蓋着陰陽對立統一的關係，小到獨立的筆畫，到獨立的單字體，都是各自陰陽的對立統一而成，表現的好的成為書法藝術，差的祇是漢文字，當然并非一定要漢字才能表現。

(三) 書法作品的各個層級的構成

就書法而言，一副完整的書法作品也有各個層級構成的。

書法作品陰陽元態的構成特性會從最低層級的單字筆劃一層層地傳遞到單字內的筆劃疊加構成、單字的構成、列構成、行構成、陣列構成、最後到最高層級的整副作品，整個作品都傳承着該作品的原初狀態的元態構成特性。這種特性表現在書法方面是指，構造特性、墨色特性、具體的表象是表現在構造結體方面：如行體；楷體；隸體；草體；篆體等墨色方面：枯；潤；緩；急；濃；淡等等；個人特徵方面：構造結體和墨色方面的個人獨特的風格。

書法元力學

書道

1 在一個規定的框架裏展開的極致波動，傳承着主綫，在作品的四個規定邊綫內展開，遵循着首字為基準點，主綫由此形成，該字的大小，粗細，形態，性質，決定着這幅作品的基調，它的中心，重心，氣脈都傳承到下一個結構體，也傳遞給周圍的結構體，也影響着整體效果。可謂字字相連環環相扣。

在首字形成的規則基礎上，整副書法作品的氣場和主綫和脈絡就此誕生，這幅書法的所有構造都由此展開。每個筆畫的波動和放置的方式都不能逾越這個氣場和主綫，優秀的作品，總是在遵循着氣場既統一又獨特，氣脈貫通又有所阻，主綫清晰又有副綫。遵循着道的原則上誕生的。

是呈現一種動態平衡的美，無論從單字的本身還是字與字之間的，細節和整體的，都會有一種平衡之美。這也是植物和人類自身生長之理。

差的作品是失衡的，不是極陽就是極陰，前者就是狂亂，後者就是死板，都是失去生命力的表現。

比如書法藝術，最高層級為作品的整體，它對應着作品所要體現的意境、趣味和意味，也對應着作品所要達到的作用。

而它的次層級如果是行草書則為連體字符的形態，它也對應着該作品的意境和綫條、墨色等等特徵，更對應着其他局部層級的狀態，如其他連體或不連體的字符（對應體應該為能與該對應物象形成勢態關係的組成部分）。

再次層級為單體字符，它對應着其他單體字符。

最低層級為點、綫、面。它們各自對應着其他點綫面，

人類與藝術

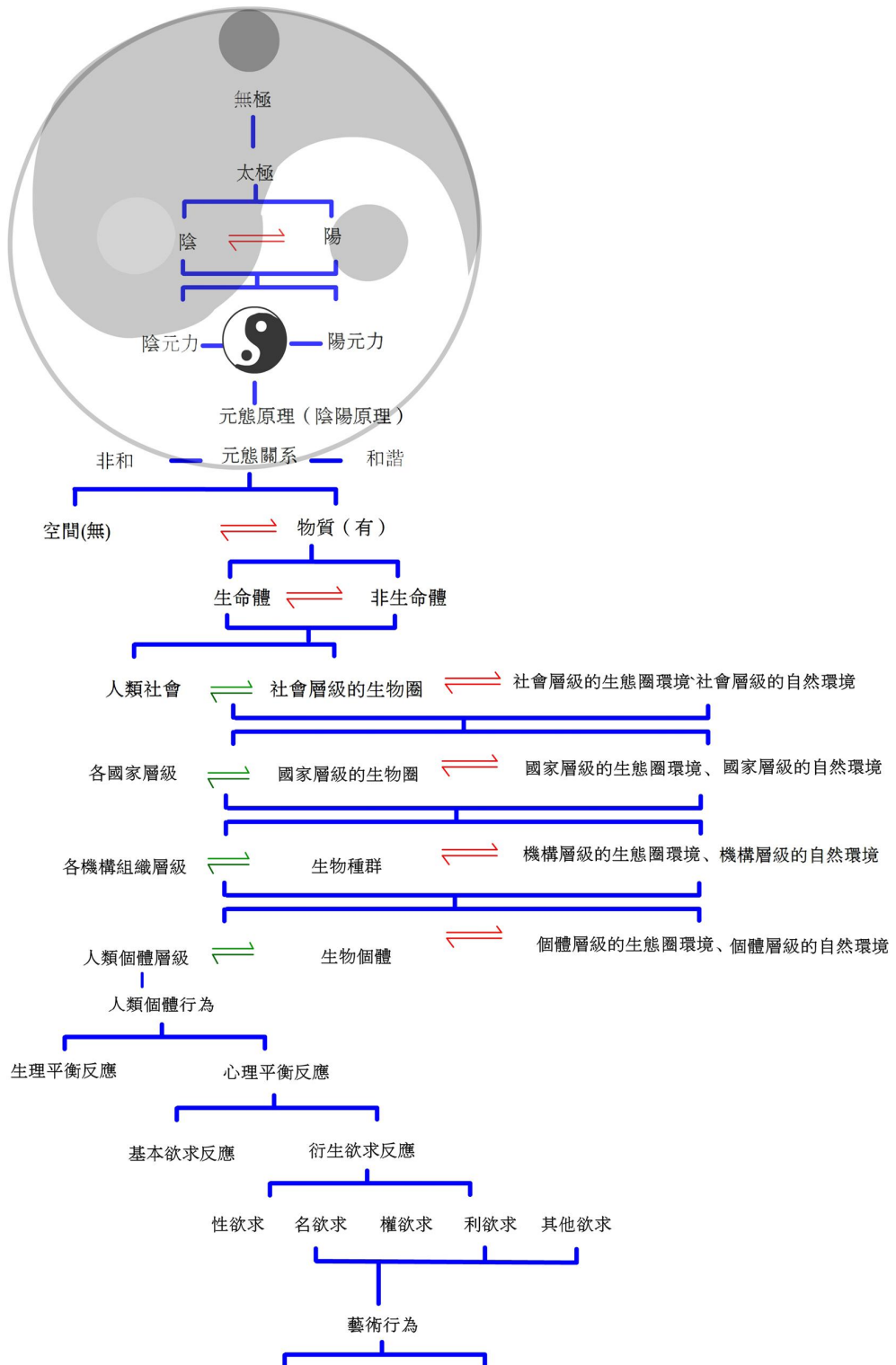

書法的陰陽之道

書法的本質，就是書迹的陰陽之道和紙面空間的陰陽之道的有機融合過程。最終生成一個和諧氣場。

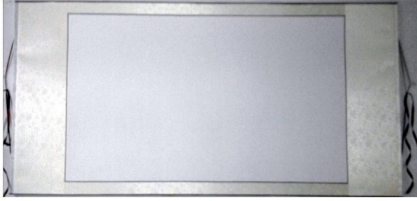

紙面空間

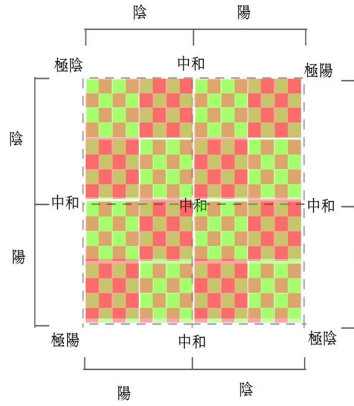

空間載體的陰陽屬性

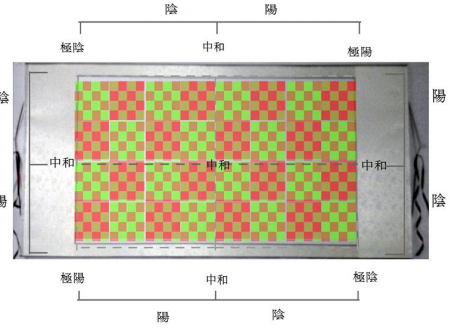

紙面空間載體的陰陽屬性



書迹

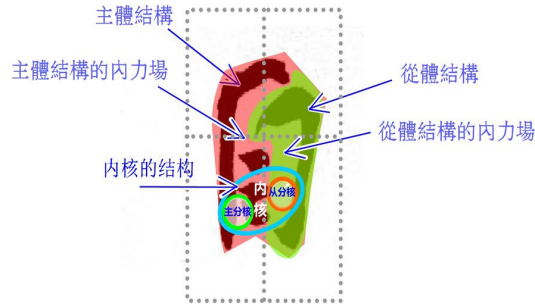

書迹的陰陽屬性

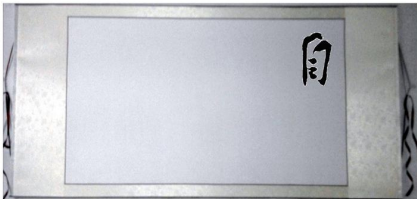

書迹和紙面空間的疊加

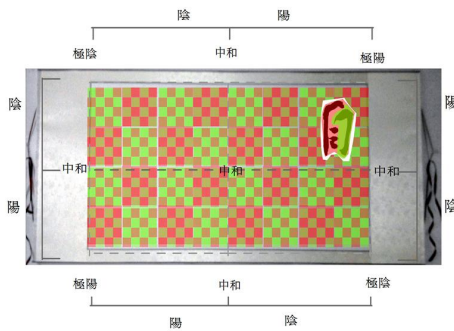

書迹的陰陽屬性和紙面空間陰陽屬性的疊加

宇宙演化與書法作品的形成

一：宇宙未成之時



圖例一

有物混成，先天地生，寂兮寥兮，獨立而不改，周行而不殆，可以為天下母。吾不知其名，字之曰道。

宇宙未形成之時，也是有道存在的。祇是沒有實質的物質和空間存在。

這現象就如同我們進行書法創作之前，還沒有拿到毛筆和紙張那樣的狀態。雖然沒有毛筆和紙張更沒有書法創作出來，但書法的各種規則及文化意義都是存在着的，並沒有因為工具的沒有而失去。

二：宇宙混沌

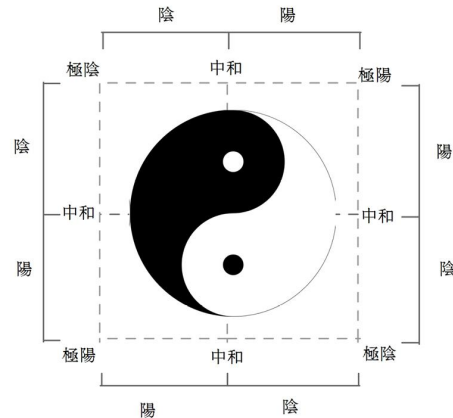

圖例二

道生一，一生二，二生三，三生萬物。萬物負陰而抱陽。衝氣以為和。

“道生一”，就是宇宙之初的形態，這時候宇宙的邊際線和邊際空間形成了，而對於書法而言就是當我們拿到了紙張，這個紙張的形狀和大小就是整個書法作品的邊際空間。這是我們在上面創作之前的狀態。

在這個邊際空間裏雖然沒有物質，但也存在有道的屬性“陰陽”，它的陰陽屬性是會由文化賦予的，天為陽，地為陰，左為陽，右為陰。中間為平衡點，在書法表現上就如同上圖那樣。是一副作品隱含的大規則之一。

三：宇宙之初，道生一

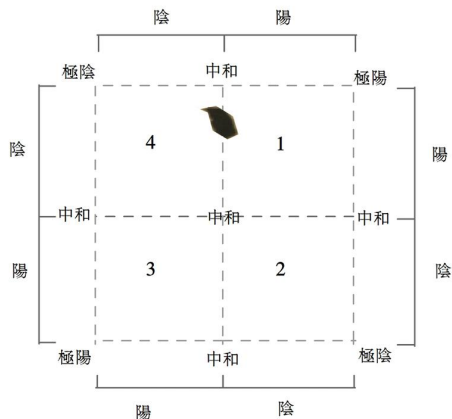

圖例三

道生一，一生二，二生三，三生萬物。萬物負陰而抱陽。衝氣以為和。

“道生一”

一旦在一個空白的邊際空間裏生成了一個物質，那麼這個物質與空間、物質內部之間、物質與其他物質之間的陰陽關係就誕生了。

書法也是這樣，落筆之前書法家們會有一個創作草圖，意在筆先，把將要完成的作品用意或草圖勾勒出來，因為一旦書寫了第一筆，這一筆就將是餘下書述的規則，它會奠定整個作品的創作風格和規則，而其他書迹和第一筆也是互相關照和感應相輔相成的關係。

書寫成了第一筆，這個書迹（書寫痕迹）與它將要創作出的其他書迹的陰陽關係就此確立。它自身的內部關係，它與其他單字的關係，它與空間的關係的陰陽關係就隨之產生了。

也就是一旦在宣紙上落墨書寫，這個空間就有了物質，其物質也有了陰陽屬性。

四：宇宙運行

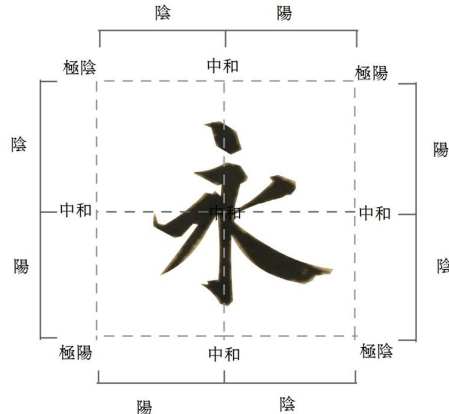

圖例四

道生一，一生二，二生三，三生萬物。萬物負陰而抱陽。衝氣以為和。

“一生二，二生三，三生萬物”

由其一筆而成八筆，“永字八法”形成了整個書法的規範之一。

書法元力學的基礎概念

單體和筆劃的元力構成圖

每一個單體到筆劃到單字都有各自的陰陽屬性，陰陽屬性貫穿于一副作品的每個層級。

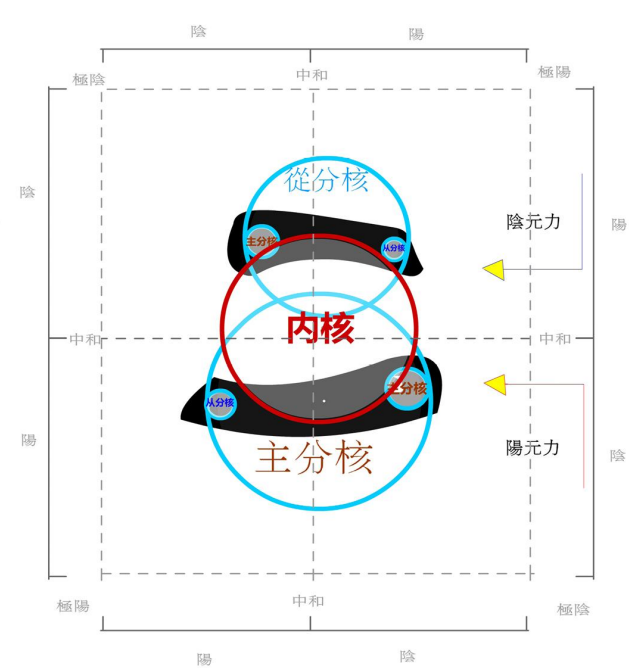
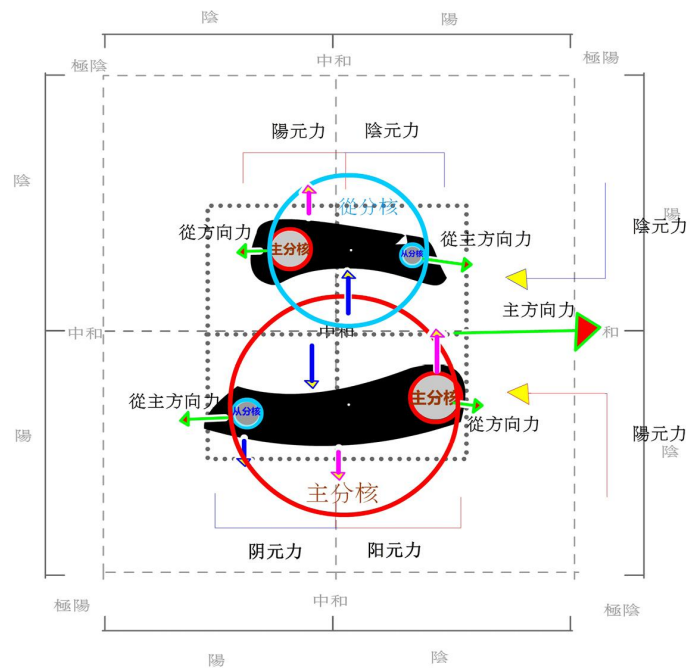
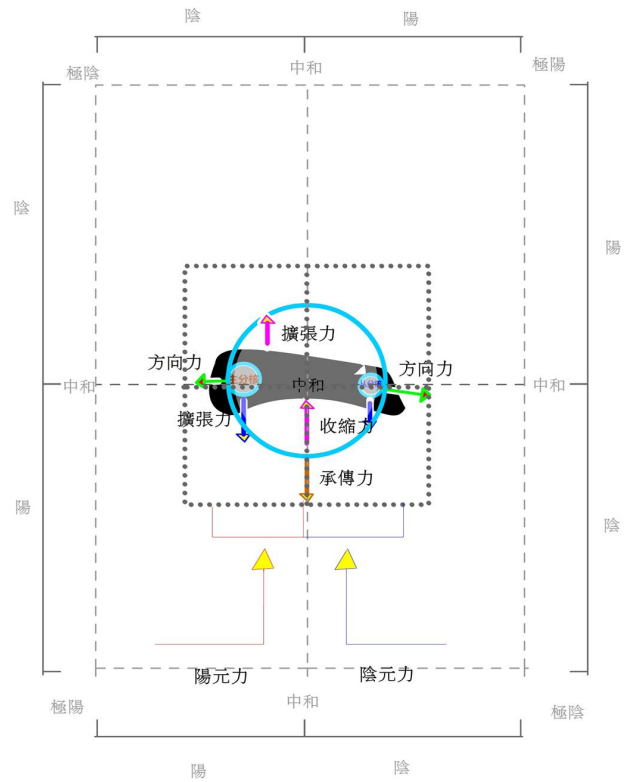
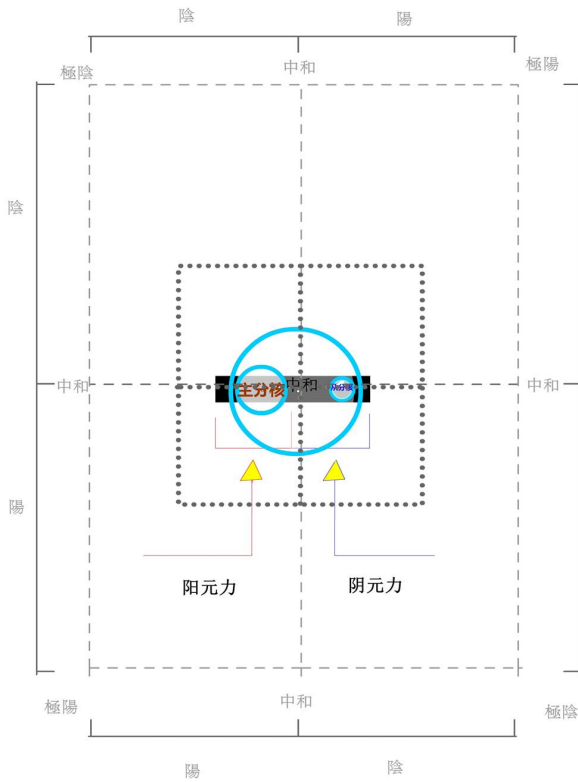

單字的元力構成圖

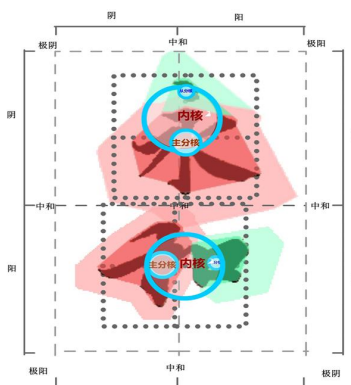
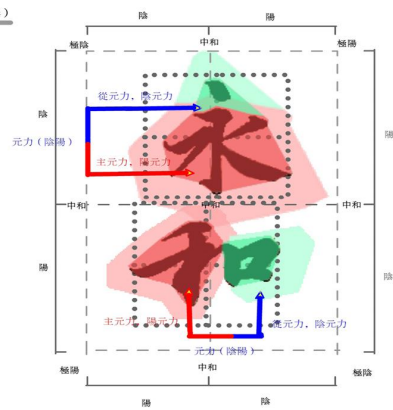
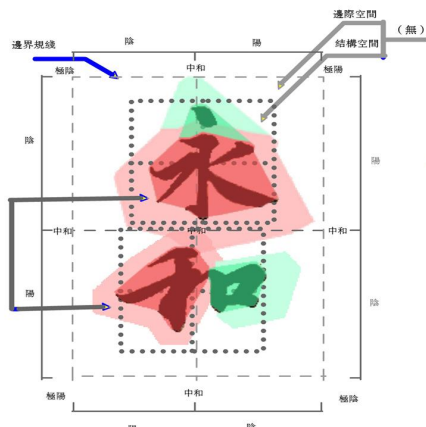
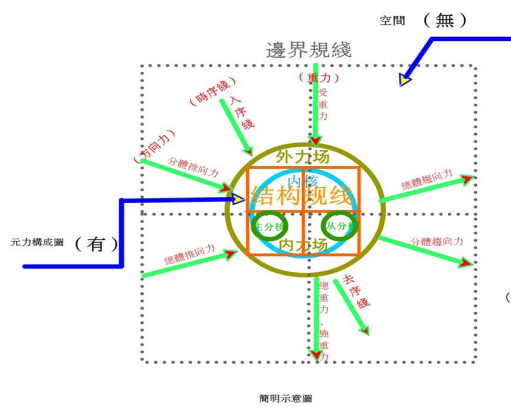

內核、主分核與從分核。

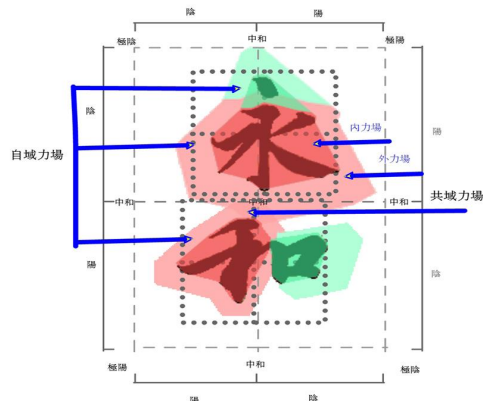

內力場與外力場、內域力場與共域力場。

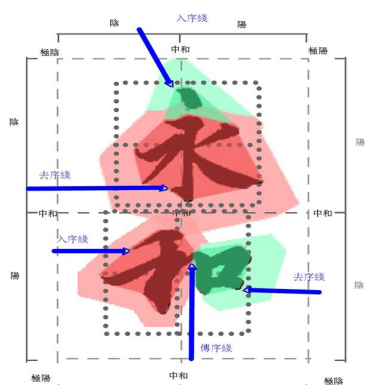

入字線、備字線、去字線

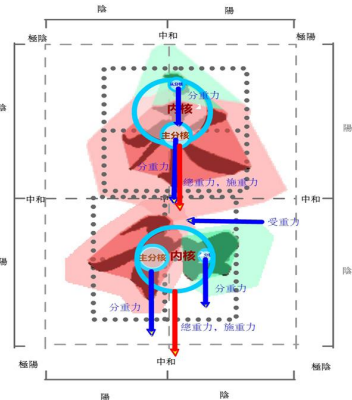
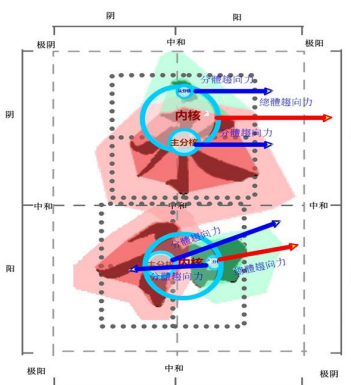

受重力、趨重力、趨重力

元力學基礎名詞

(1) 元氣場

每個物體都會有自己獨特的氣場，氣場是陰陽元力之間互相作用的一種內在和外在的表現。在古代被詮釋為氣場，現代社會被詮釋為磁場，它是一種表明看不到，儀器測不到但又可以被有些人的內心直接感知的，直通靈魂的東西。

生物體的氣場更為強大，其中人類的還有靈性，靈性和氣場都是東方特有的對人這種宇宙之靈的直觀詮釋。在一副完善了的作品中自有着完整的類生態系統的“元氣場”，這個氣場是由書法以下的各個基本的文化元素構成的。

(2) 層級

代表宇宙各個層面的秩序，在書法而言，由六重層級構成。

最高層級：整副作品（整副書迹形態、印章、題跋、空白、與文字表述含義、所抒發的情感、創作背景）與同時代和以往時代的其他作品的陰陽關係。

第5層級：整副書迹形態與整副空白形態，即黑與白

第4層級：

局部空白形態與局部書迹形態的陰陽關係；局部書迹形態與局部書迹形態的陰陽關係；局部空白形態與局部空白形態的陰陽關係

第3層級：單字空白形態與單字書迹形態、單字書迹形態和單字書迹形態、單字空白形態與單字空白形態

第2層級：筆劃空白形態與筆劃書迹形態、筆劃書迹形態和筆劃書迹形態、筆劃空白形態與筆劃空白形態

第1層級：單體空白形態與單體書迹形態、單體墨迹形態和單體書迹形態、單體空白形態與單體空白形態

(3) 空間

為陰，為0，為無，是對有、陽、0的反之。在這裏物化為白色的宣紙。

(4) 書迹

對陰而言為陽，對0而言為1，對無而言是有，在這裏物化為黑色的墨迹。因為除了黑色的墨水，其色彩、形狀、墨汁的成分都可以替代和改變為其他的事物，如形狀不僅僅是漢字能成為書法藝術，其他民族的文字也可以，甚至沒有傳承的書寫形狀也可以（在符合書法基本原則的基礎上）。而墨汁的成分也可以用其他顏料替代，甚至可以改變為其他物質。所以稱其為書迹最為恰當。

單字方面：

單字結構：

單字構成、筆劃、單體。

(1) 內核

一個基本單字的內核構成。即陰陽交合的原點，也是該字生發與滅寂的原點。也可以視作一個字的精神核心。它包含主分核與從分核這兩個陰陽對立又統一的元力體，任何不同構造的字體祇要是獨立存在的，都會有主分核與從分核之分。

主分核：無論是獨立單字還是合體單字，都有主次之別，無論再小的面積還是唯一的單一的書迹，它都能發生陰陽之別。主分核是指在獨立個體中元力方面占據主導地位的那個結構體。無論是陽元力或陰元力都能占主導地位，一個獨立個體祇能有一個占主導地位的元力。

從分核：在獨立個體的元力構架中居于從屬地位的結構體。

元力學基礎名詞

由多個偏旁部首組成的字，形成總核的就是多個分核。多個分核的中心點就是總核的中心位置。

（2）外圍

單字內核以外的形態構成。

（3）力場

單字的有形構成所生發而成的氣感或氣場。由衝突和協調的對比程度以及一切構成樣式和大小與粗細等等決定。對比度和大小及粗細程度越大氣場越大。

內力場：由顯性的文字構架的外邊緣為範圍，其內部形成的氣場。

外力場：由內力場繼續向外散播的範圍，其範圍由氣場的力度決定。

力場自域：單個文字形成的氣場，沒有與其他文字形成交集的就是力場的自域範圍。

力場共域：單個文字的氣場與其他文字的氣場形成交集的就是共同影響的範圍。

（4）方向力

單字結構形成的一種元力的總的朝向或趨向，一般是指左右方向的，主要是呼應和銜接左右單字的作用。

總趨向力：由一個獨立字體或多個偏旁部首組成的字，會因為自己的結構或外界結構的影響而形成一種方向性的趨向，，形成總趨向力的就是多個分趨向力。多個分趨向力的中心力點就是總趨向力的力點。

分趨向力：多個偏旁部首組成的字，每個偏旁部首都會有一個獨立的趨向力，有些趨向力的方向是一致的形成順合力，有些是相反的形成拉力，有些趨向力的方向是對立的形成抗力。

外推向力：一個字體會受到不同的影響力，其中受到來自左右方向的壓迫力，就稱之為外推向力。

外拉向力：一個字體受到的來自外界的左右字體的吸引力，就稱之為外拉向力。

（5）時序綫

與承續力類似，也是承上啟下的脈絡，但它與運筆的姿勢和筆畫的走向有直接關係。

入序綫：一個單字用筆的第一順序，起筆的筆劃。如果是整副作品的第一個單字，那就是整副作品的起端，如宇宙的從無到有的開始階段。如果是第二個單字開始，那就是承接上一個單字的結束部分。

傳序綫：一個單字從第二筆筆劃開始到除去最後結束的筆劃部分。

去序綫：一個單字的最後一筆筆劃，也是傳承到下一個單字的交接階段。

（6）重力

字體構成自身形成的重量會形成一種對自身和下一個字體的壓力，這與字體的大小和粗細有直接關係。一般是指上下關係的，主要是呼應和銜接上下的構成。

總重力，受重力，分重力

元力學基礎名詞

（7）內元力

指單字字體的各個偏旁部首形成的方向力會互相形成不同的力的關係。

內拉力：方向力的方向如果是相悖的，就稱之為內拉力。

內抗力：方向力的方向如果是相對的，就稱之為內抗力。

內順合力：方向力的方向如果是一致的，就稱之為內順合力。

（8）框架規綫

是隱含着的秩序，規範單字和整副作品的事物。

邊際規綫：是整副作品不能逾越的界限，作品的展開在被限制在這個範圍之內，就書法藝術而言，就是指宣紙的紙張邊緣。

邊際地綫、邊際天綫、邊際經綫、邊際維綫、邊際左綫、邊際右綫。邊際陽天域、邊際陰天域、邊際陽地域、邊際陰地域。

結構規綫：

結構地綫、結構天綫、結構經綫、結構維綫、結構左綫、結構右綫。結構陽天域、結構陰天域、結構陽地域、結構陰地域。

邊際空間：是由邊際規綫形成的一種空間，是作品的創作的最大範圍。

行規綫：作品橫向的隱性的秩序，雖然絕大多數作品不存在這條橫向綫，但書法作品還是遵循着這條綫而上下波動着。

列規綫：作品豎向的秩序，自上而下的單字就由着這條豎向的隱性綫路而左右波動着。

陣列規綫：作品上下 2 字和左右 2 字一組的秩序。

（9）制衡力

陰陽元力在各種層次和狀態下表現出的一種制衡關係，這種關係就是制衡力。有拉力制衡、對抗力制衡、摩擦力制衡。具體表現在向力、承續力、時序綫、重力、力場等範疇。

制衡力度：是衡量一組元力的制衡力度的度量值，從最小的 1 到最大 10 共 10 級單位。制衡力度為 10 級的時候是最有效的制衡狀態，制衡力度為 1 級的時候是制衡力度最小的狀態，也是失衡的狀態。從 1 到 10 的過程也是一種從失衡到制衡的過程。

單字結構規綫和結構空間：一個獨立的單字會被約束在一個隱性框架裏面，和其他單字由此被區分而獨立，又由被作用和作用于其他單字的各種元力而依附或主導與其他單字。

（10）和諧度

具體表現在向力、承續力、時序綫、重力、力場等範疇。它們自身之間及不同範疇之間的動態制衡，以及各個層級之間的有效動態制衡，但制衡度越高并非和諧度也就越高。制衡力與和諧是不同的概念。

名詞詳解

内核

内核的基本构成图

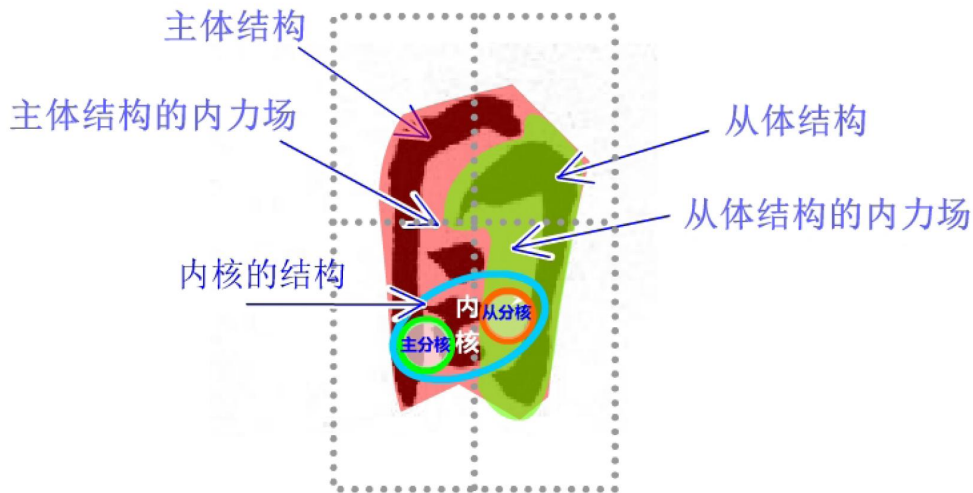

内核是一個字體的內在精神（即主元力）所在，也是各種作用力集中和釋放的所在，是一個字的精神内核。它構成一個字體的靈魂。

某個筆劃、筆劃之中的某段、幾個筆劃的共同方向、幾個偏旁部首的相悖或相向的區域、單字結構的凝聚點或分離點、重力所在區域、傳承綫所在區域，等等都可以成為一個單字的主元力，也就是核心點。

一個獨立的字體，是有一組陰陽元力構成，同時這組陰陽元力也有着主從之別，在字體構成上就形成了主體結構和從體結構之分。而陰元力和陽元力都能成為主體結構或從體結構，但祇有一個主體結構，從體結構也祇有一個。

主體結構的核心是主分核，從體結構的核心是從分核，兩個分核組成了一個獨立的内核。

字體的主次之別是由其結構產生的，什麼樣的結構就有什麼樣的陰陽元力組成，就有什麼樣的主從結構，這跟原來的文化構架不同，

主體結構的特徵：

在體積上表現為：大、粗、長；

在形狀上表現為：方、直、棱角、尖銳；

在速度上表現為：快；在色彩上表現為：濃、深、暖色系、

在位置上表現為：高、上、

名詞詳解

邊際空間和結構空間的各結構綫的名稱

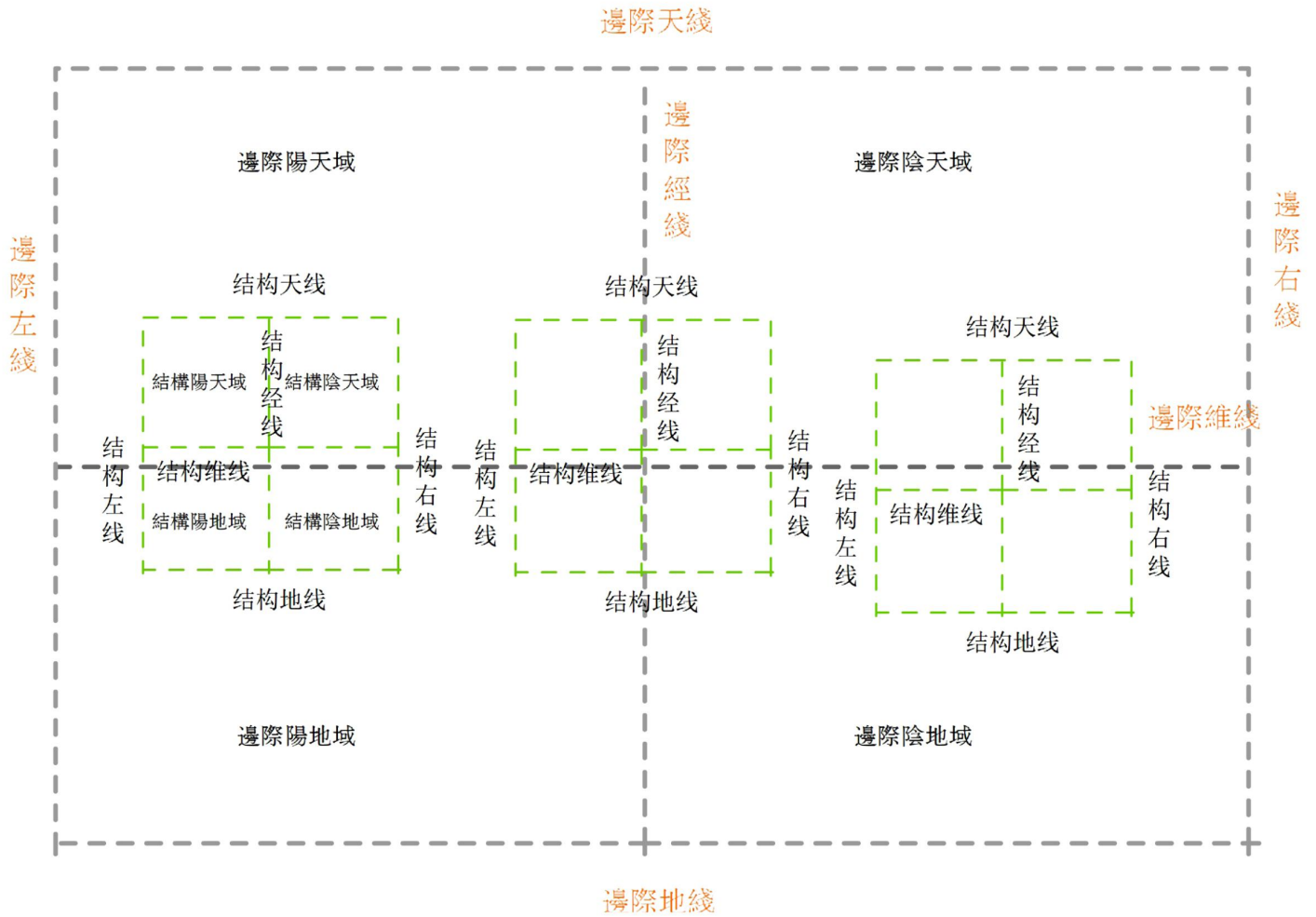

名詞詳解

邊際空間和結構空間的陰陽屬性

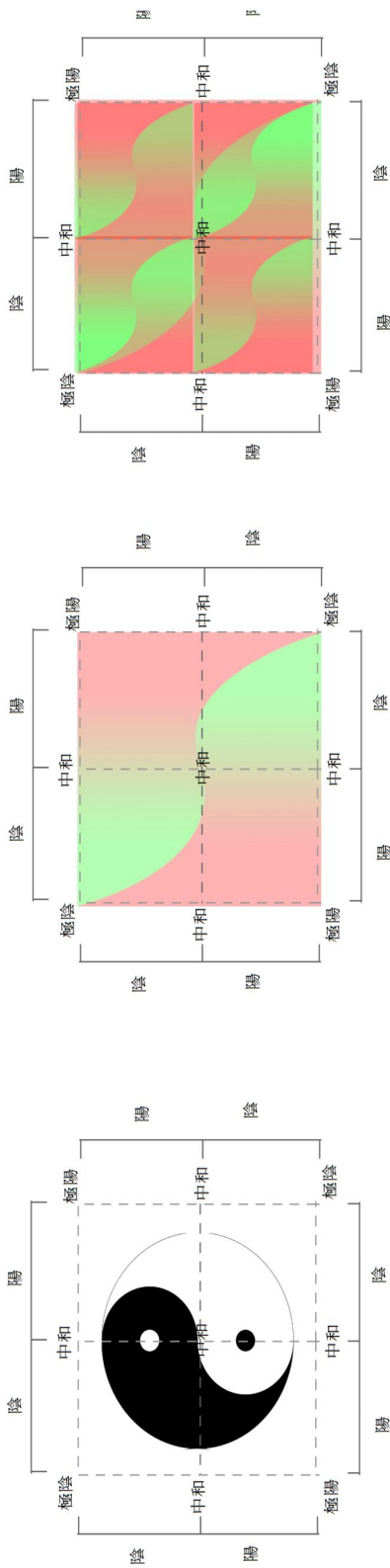

圖例一

有物生成，先天地生，寂兮寥兮，獨立而不改，周行而不殆，可以為天下母。吾不知其名，字之曰道。

道生一，一生二，二生三，三生萬物。萬物負陰而抱陽。衝氣以為和。

“道生一”，就是宇宙之初的形態，藝術的邊際線就產生了，對於書法而言就是有了章法這個空間形態。還沒有書寫之前的狀態，空，寂兮寥兮。

這個空間雖然沒有物質，但也有它的屬性“陰陽”，它空間是由文化賦予其陰陽屬性的，天為陽，地為陰，左為陽，右為陰，中間為平衡點。

邊際線和結構線，其形成的藝術空間，是一副作品的規則之源，也是字皆邊界，萬物起始的空間底層在這個範圍內，構成作品的內容才會有確定的位置和定義。

藝術空間一旦確定，就會由文化賦予其陰陽屬性，天為陽，地為陰，左為陽，右為陰。中間為平衡點，具體如圖例一。

圖例二，每一格都代表着這一層級的陰陽屬性，紅色是陽元力，綠色是陰元力，這是一個底一陰陽元力的構成。

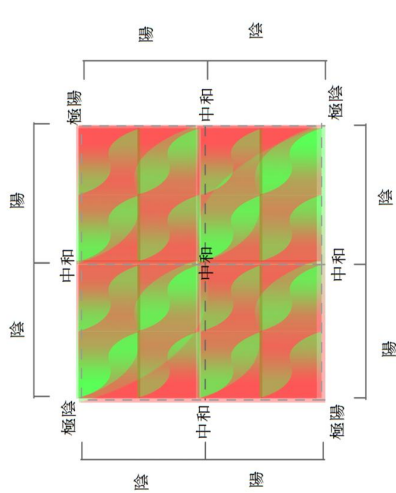

圖例三，每一大格裏面又蘊含有一組陰陽元力，這是一個底一陰陽元力的構成。

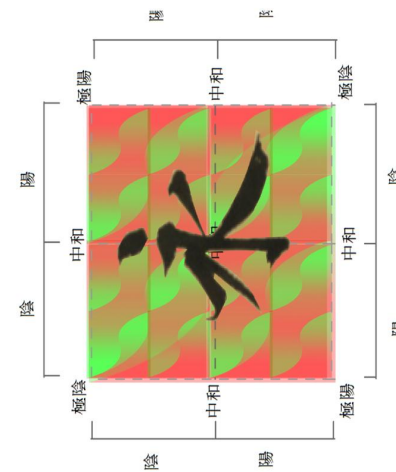

圖例四，每一小格裏面又蘊含著一組陰陽元力，這是一個更低層級的構成。陰陽元力的構成，以此類推，無窮無盡。

圖例五，書法就是在這個充滿陰陽屬性的空間裏展開的藝術。其偉大的意義不言而喻。

書法作品在元態方面的層級

最高層級：整副作品（整副書迹形態、印章、題跋、空白、與文字表述含義、所抒發的情感、創作背景）與同時代和以往時代的其他作品的陰陽關係。

第 5 層級：整副書迹形態與整副空白形態，即黑與白

第 4 層級：

局部空白形態與局部書迹形態的陰陽關係；局部書迹形態與局部書迹形態的陰陽關係；局部空白形態與局部空白形態的陰陽關係（包含節奏韻律書迹）

第 3 層級：單字空白形態與單字書迹形態、單字書迹形態和單字書迹形態、單字空白形態與單字空白形態

第 2 層級：筆劃空白形態與筆劃書迹形態、筆劃書迹形態和筆劃書迹形態、筆劃空白形態與筆劃空白形態

第 1 層級：單體空白形態與單體書迹形態、單體墨迹形態和單體書迹形態、單體空白形態與單體空白形態